

A
B
C
D
E
F

"Schutzvermerk nach DIN 34 beachten" / "Copyright reserved"

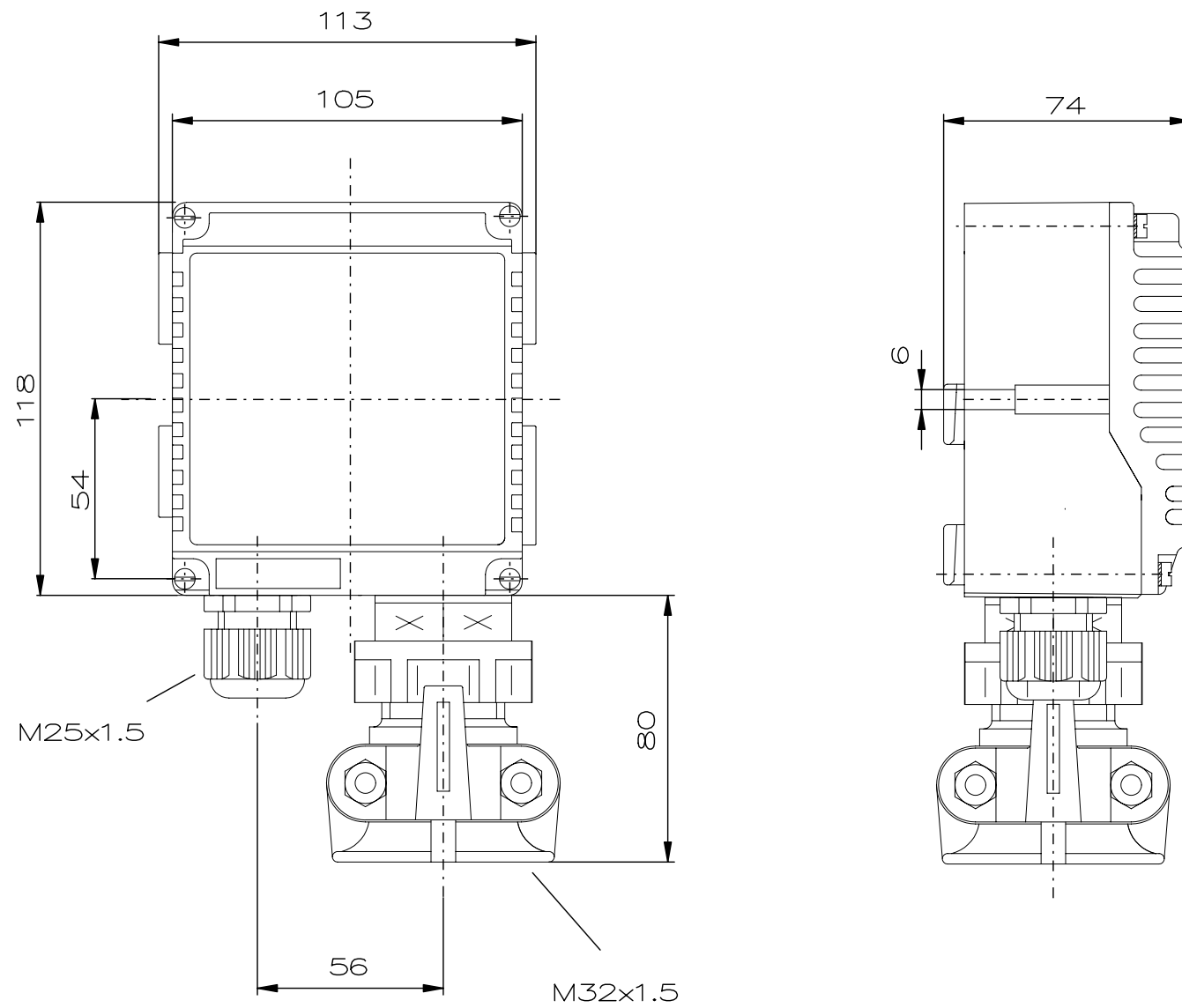

Description: Ex-Intermediate motor terminal box 791 02, 5X 4 mm² 1x M25 KLE 1x M25 trompet-shaped gland

Beschreibung: Ex-Verbindungsklemmenkasten 791 02, 5X 4 mm² 1x M25 KLE 1x M25 Trompertenverschraubung

COOPER Crouse-Hinds

Rev.st/ Zust.	Revision/ Änderung	Date/ Datum	Name/ Name

Date/ Datum	17.10.2008
Expert/ Bearbeiter	Röther
1:2	Dimension unit: mm Maßeinheit: mm

Material-No.:/ Material-Nr.:

GHG7910201R0016