

### **Montageanleitung**

Gerätehalter und Schutzdächer für Wand-, Gitter- oder Rohrbefestigung, für 1", 1 1/4", 1 1/2" und 2" Rohre

### **Mounting instructions**

Apparatus holders and canopies for wall, trellis or pipe mounting, on 1", 1 1/4", 1 1/2" and 2" pipes

### **Instructions de montage**

Porte-appareils et capots de protection pour fixation murale, sur conduit de grille ou tube pour 1", 1 1/4", 1 1/2" und 2" tubes



# Gerätehalter und Schutzdächer für Wand-, Gitterrinnen- oder Rohrbefestigung

# Apparatus holders and canopies for wall, trellis or pipe mounting

# Porte-appareils et capots de protection pour fixation murale, sur conduit de grille ou tube

## Inhalt:

Inhalt .....	2
Maßbild .....	3 - 7
1 Technische Angaben .....	8
1.1 Gerätehalter für Rohrbefestigung .....	8
1.2 Gerätehalter für Gitterrinnenbefestigung .....	8
1.3 Gerätehalter für Wandbefestigung .....	8
1.4 Schutzdächer .....	8
2 Sicherheitshinweise .....	8
3 Normenkonformität .....	8
4 Verwendungsbereich .....	8
5 Verwendung/ Eigenschaften .....	8
6 Montage/Installation .....	8
7 Instandhaltung / Wartung .....	8
8 Reparatur / Instandsetzung/ Änderungen .....	8
9 Entsorgung / Wiederverwertung .....	8
Montage:	
Wandgerätehalter Größe 1 - 3 .....	11
Schutzdächer .....	11
Rohrgerätehalter .....	12-13
Gitterrinnengerätehalter .....	14-15
Steckbefestigung auf Gerätehalter Größe 4 und 5 .....	16-17
Befestigung von CEAG Geräten:	
auf Gerätehalter Größe 1 .....	18
auf Gerätehalter Größe 2 .....	19
auf Gerätehalter Größe 2A .....	20
auf Gerätehalter Größe 3 (Rohr - vertikal) .....	21
(Rohr - horizontal) .....	22
(2 x Rohr - horizontal) .....	23
Wand- und Gitterrinne (vertikal) .....	24
(horizontal) .....	25
auf Gerätehalter Größe 4 (vertikal) .....	26
auf Gerätehalter Größe 5 (vertikal) .....	27
(horizontal) .....	28

## Contents:

Contents .....	2
Dimensional drawings .....	3 - 7
1 Technical Data .....	9
1.1 Apparatus holders for pipe mounting .....	9
1.2 Apparatus holder for trellis mounting .....	9
1.3 Apparatus for wall mounting	
1.4 Canopies .....	9
2 Safety instructions .....	9
3 Conformity with standards .....	9
4 Field of application .....	9
5 Application/ Properties .....	9
6 Mounting/Installation .....	9
7 Maintenance/ Servicing .....	9
8 Repairs/Modification .....	9
9 Disposal/Recycling .....	9
Mounting:	
Apparatus for wall mounting size 1 - 3 .....	11
Canopies .....	11
Apparatus holders for pipe mounting .....	12-13
Apparatus holder for trellis mounting .....	14-15
Fixing set for apparatus holders, size 4 and 5 .....	16-17
CEAG apparatus for mounting:	
on apparatus holder size 1 .....	8
on apparatus holder size 2 .....	19
on apparatus holder size 2A .....	20
on apparatus holder size 3 (pipe - vertical) .....	21
(pipe - horizontal) .....	22
(2 x pipe - horizontal) .....	23
wall and trellis (vertikal) .....	24
(horizontal) .....	25
on apparatus holder size 4 (vertical) .....	26
on apparatus holder size 5 (vertical) .....	27
(horizontal) .....	28

## Contenu:

Contenu .....	2
Plans cotés .....	3-7
1 Caractéristiques techniques .....	10
1.1 Porte-appareils pour fixation sur tube .....	10
1.2 Porte-appareils pour fixation sur conduit de grille .....	10
1.3 Porte-appareils pour fixation murale .....	10
1.4 Capots de protection .....	10
2 Consignes de sécurité .....	10
3 Conformité aux normes .....	10
4 Domaine d'utilisation .....	10
5 Utilisation/Propriétés .....	10
6 Montage/Installation .....	10
7 Maintenance/Entretien .....	10
8 Réparation/Remise en état .....	10
9 Évacuation des déchets/ Recyclage .....	10
Montage:	
Porte-appareils taille 1 - 3, pour fixation murale .....	11
Capots de protection .....	11
Porte-appareils pour fixation sur tube .....	12-13
Porte-appareils pour fixation sur conduit de grille .....	14-15
Set de fixation pour porte-appareils taille 4 et 5 .....	16-17
Appareils CEAG pour fixation:	
sur porte-appareils taille 1 .....	18
sur porte-appareils taille 2 .....	19
sur porte-appareils taille 2A .....	20
sur porte-appareils taille 3 (tube - verticalement) .....	21
(tube - horizontalement) .....	22
(2 x tube - horizontalement) murale et conduit de grille .....	23
(vertikalemment) .....	24
(horizontalemment) .....	25
sur porte-appareils taille 4 (vertikalemment) .....	26
sur porte-appareils taille 5 (vertikalemment) .....	27
(horizontalemment) .....	28

Gerätehalter für Rohrbefestigung  
 Apparatus holders for pipe mounting  
 Porte-appareils pour fixation sur tube

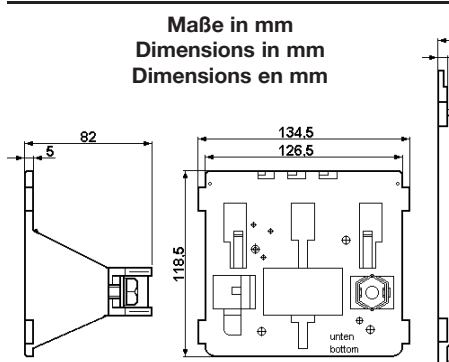

Grösse 1, Size 1, Taille 1

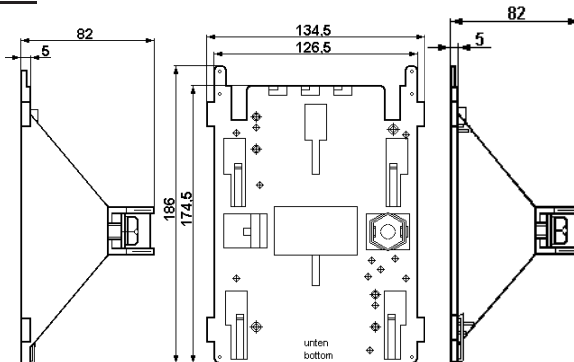

Grösse 2, Size 2, Taille 2

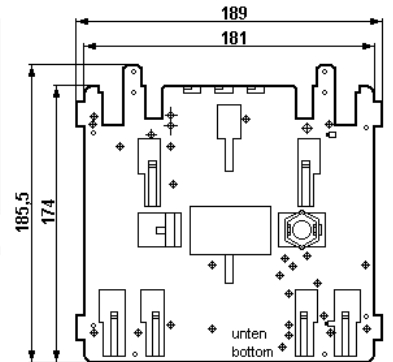

Grösse 2A, Size 2A, Taille 2A

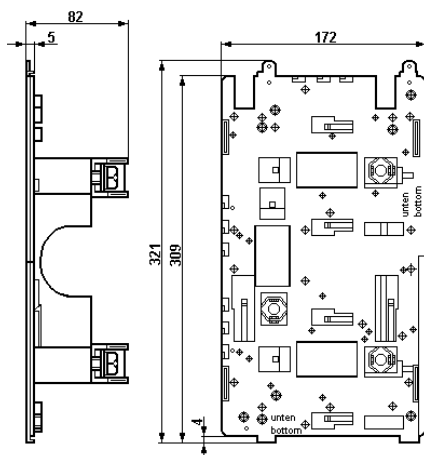

Grösse 3 vertikal,  
 Size 3 vertical, Taille 3 verticalement

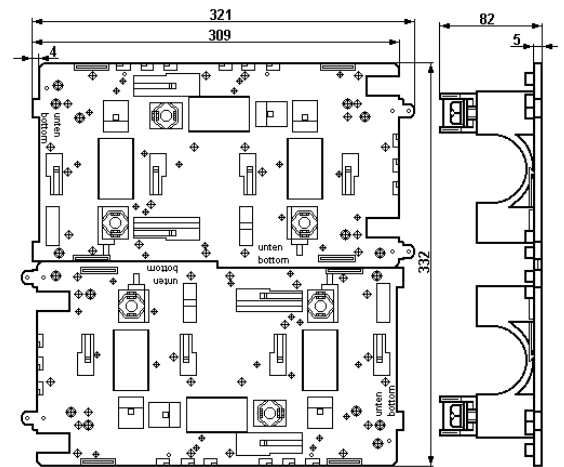

2xGrösse 3 horizontal, 2xSize 3 horizontal,  
 2xTaille 3 horizontalement

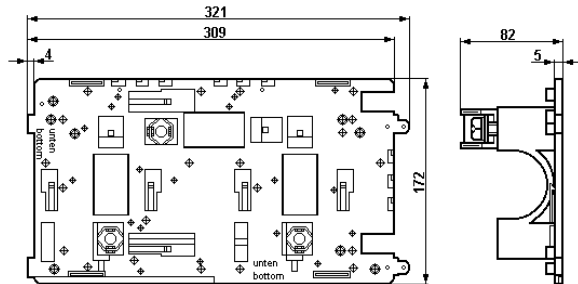

Grösse 3 horizontal,  
 Size 3 horizontal, Taille 3 horizontalement

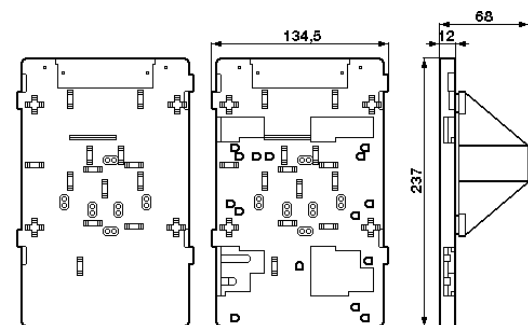

Grösse 4 vertikal,  
 Size 4• vertical, Taille 4 verticalement

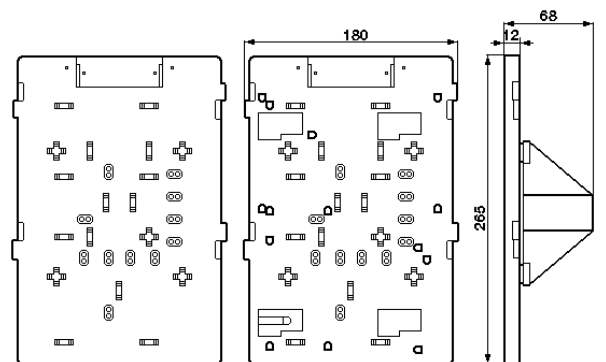

Grösse 5 vertikal,  
 Size 5• vertical, Taille 5 verticalement

Gerätehalter für Gitterrinnenbefestigung  
 Apparatus holders for trellis mounting  
 Porte-appareils pour fixation sur conduit de grille

Maße in mm  
 Dimensions in mm  
 Dimensions en mm

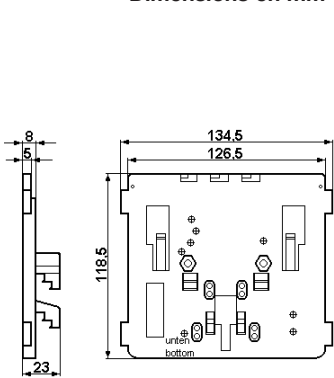

Grösse 1, Size 1, Taille 1

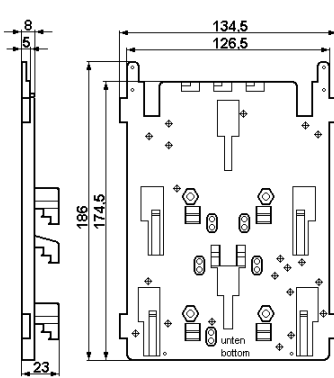

Grösse 2, Size 2, Taille 2

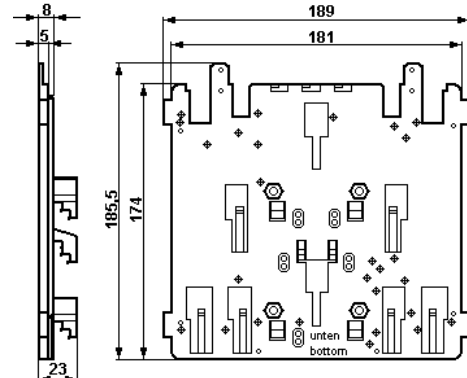

Grösse 2A, Size 2A, Taille 2A

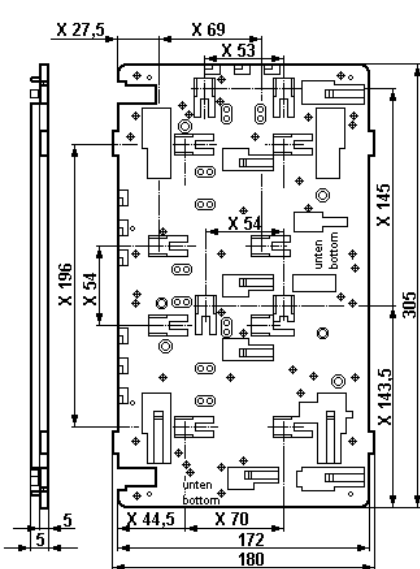

Grösse 3 vertikal,  
 Size 3 vertical, Taille 3 verticalement

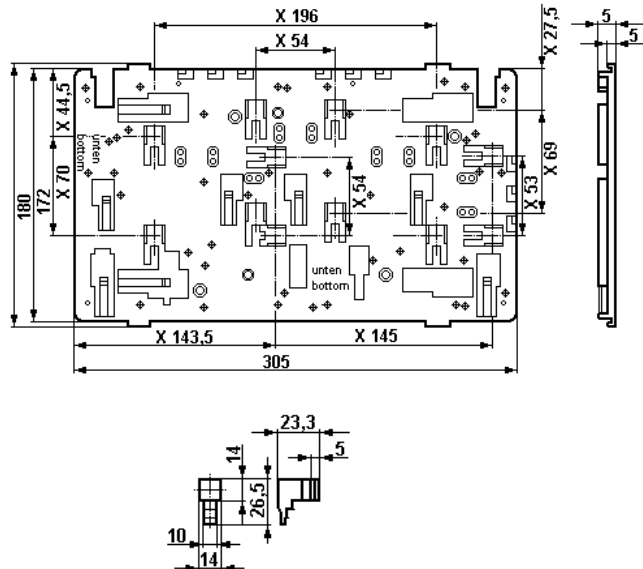

Grösse 3, horizontal  
 Size 3, horizontal  
 Taille 3, horizontalement

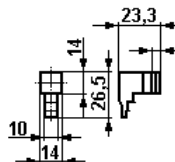

Rasthaken für Grösse 3,  
 Lock-in hooks for size 3,  
 Crochets à crans pour Taille 3

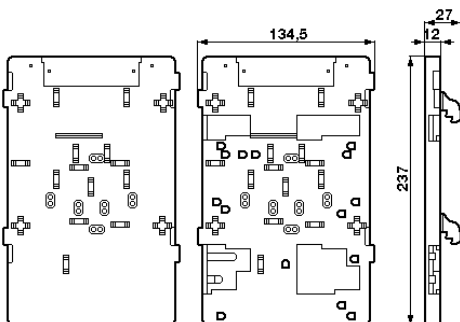

Grösse 4 vertikal,  
 Size 4 vertical, Taille 4 verticalement

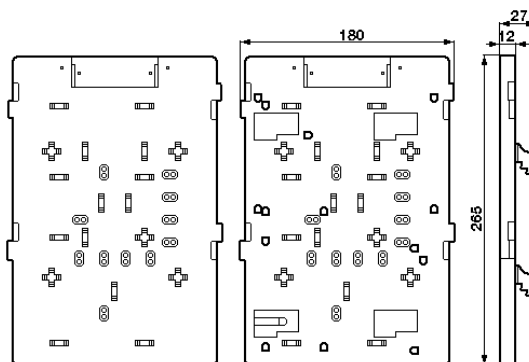

Grösse 5 vertikal,  
 Size 5 vertical, Taille 5 verticalement

Gerätehalter für Wandbefestigung  
 Apparatus holders for wall mounting  
 Porte-appareils pour fixation murale

Maße in mm, X = Befestigungsmaße  
 Dimensions in mm, X = fixing dimensions  
 Dimensions en mm, X = dim. de fixation

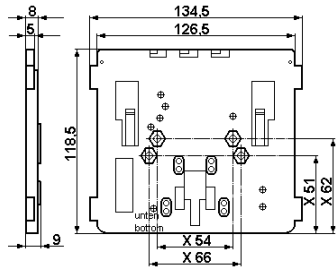

Grösse 1, Size 1, Taille 1

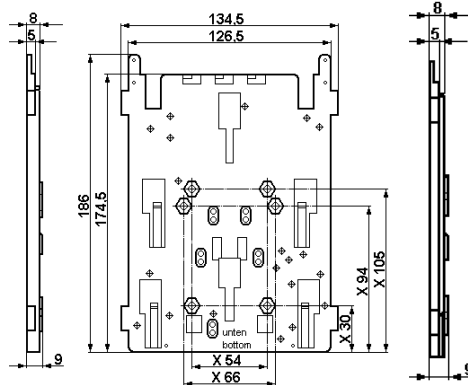

Grösse 2, Size 2, Taille 2

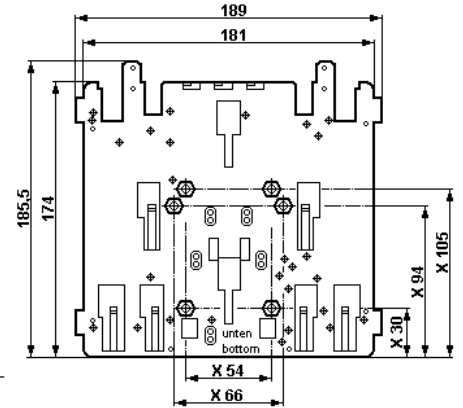

Grösse 2A, Size 2A, Taille 2A

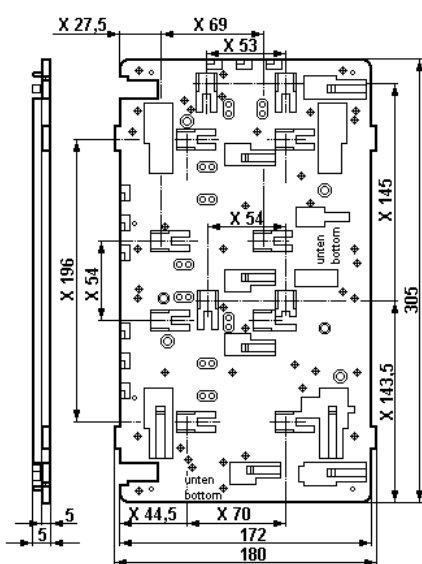

Grösse 3 vertikal,  
 Size 3• vertical, Taille 3 verticalement

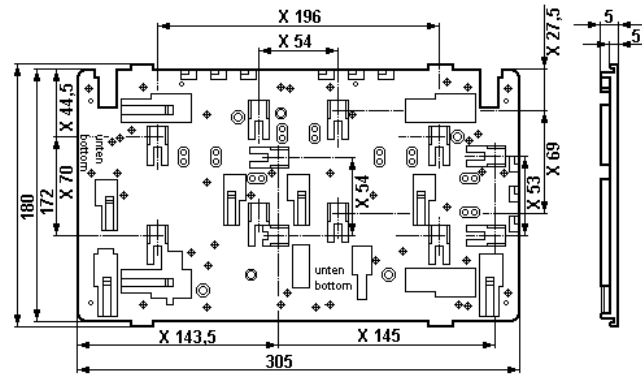

Grösse 3, horizontal  
 Size 3, horizontal  
 Taille 3, horizontalement

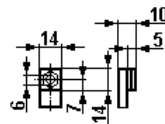

Befestigungshaken für Grösse 3,  
 Fixing hooks for size 3,  
 Crochets de serrage pour Taille 3

Schutzdächer für Gerätehalter  
 Canopies for apparatus holders  
 Capots de protection pour porte-appareils

Maße in mm ohne Kantenschutz  
 Dimensions in mm without protective edging  
 Dimensions en mm sans bordure de protection

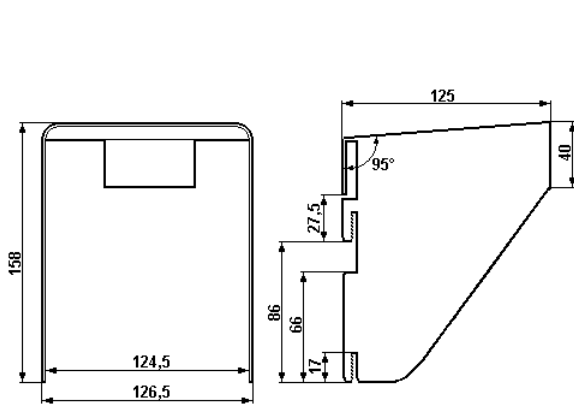
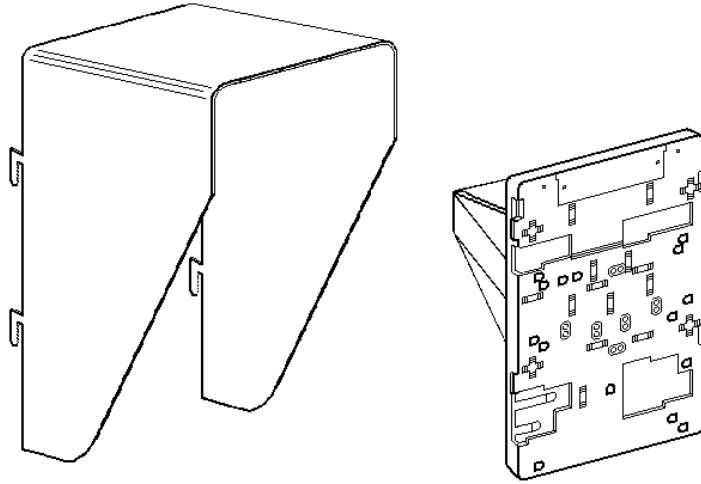

Grösse 1, Size 1, Taille 1

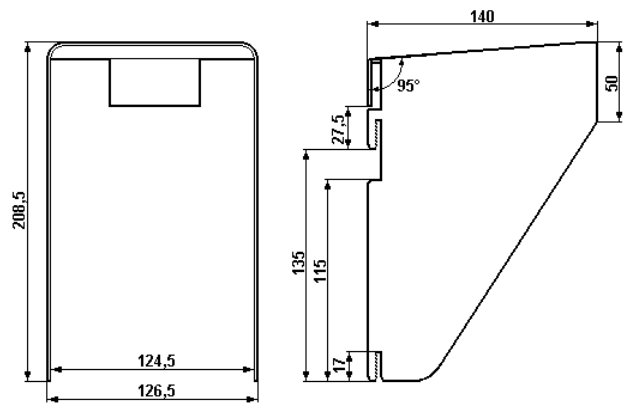

Grösse 2, Size 2, Taille 2

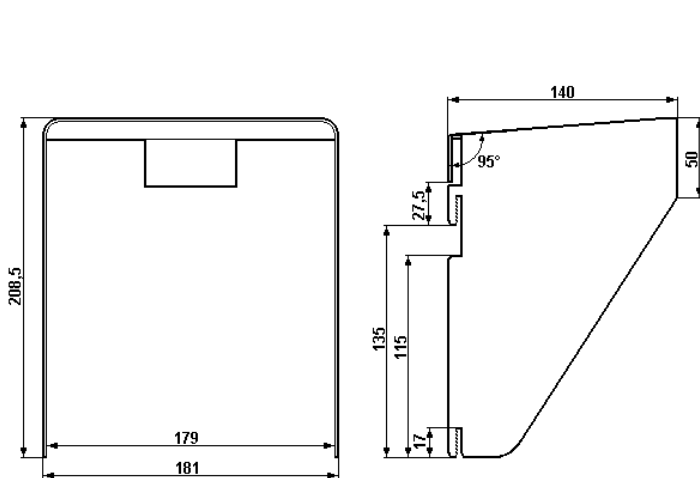

Grösse 2A, Size 2A, Taille 2A

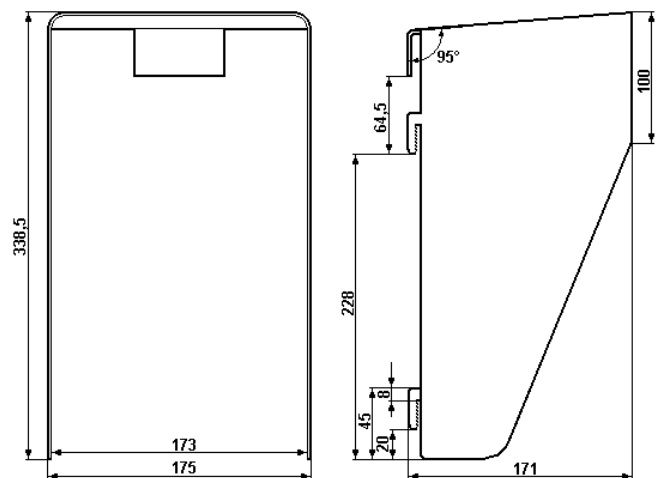

für Gitterrinnenhalter, for trellis holders,  
 pour porte-appareils conduit de grille  
 Grösse 3 vertikal,  
 Size 3• vertical, Taille 3 verticalement

Schutzdächer für Gerätehalter  
 Canopies for apparatus holders  
 Capots de protection pour porte-appareils

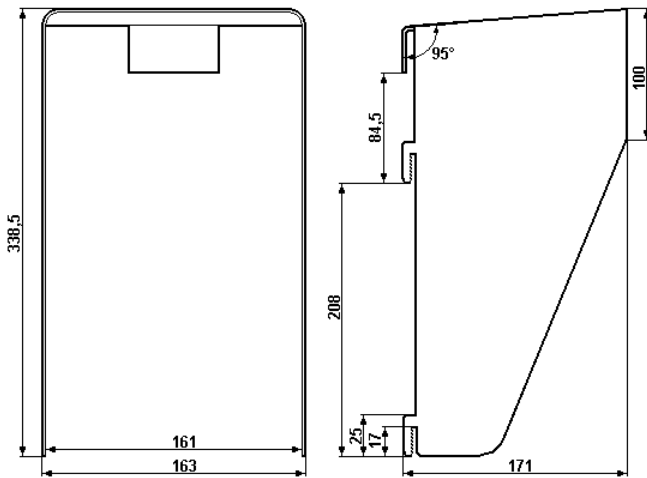

für Rohhalter,  
 for pipe holders,  
 pour porte-appareils de tube

Größe 3 vertikal,  
 Size 3• vertical,  
 Taille 3 verticalement

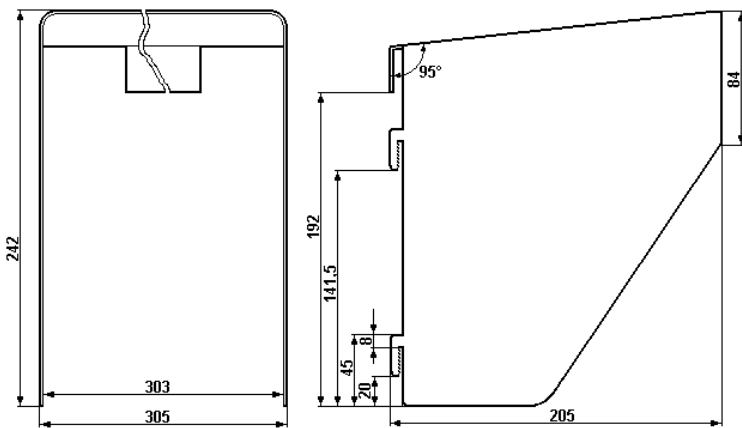

für Rohhalter,  
 for pipe holders,  
 pour porte-appareils de tube

Größe 3 horizontal,  
 Size 3• horizontal,  
 Taille 3 horizontalement

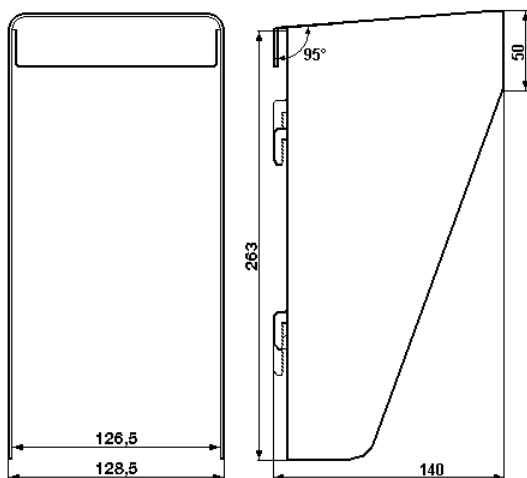

Größe 4, Size 4,• Taille 4

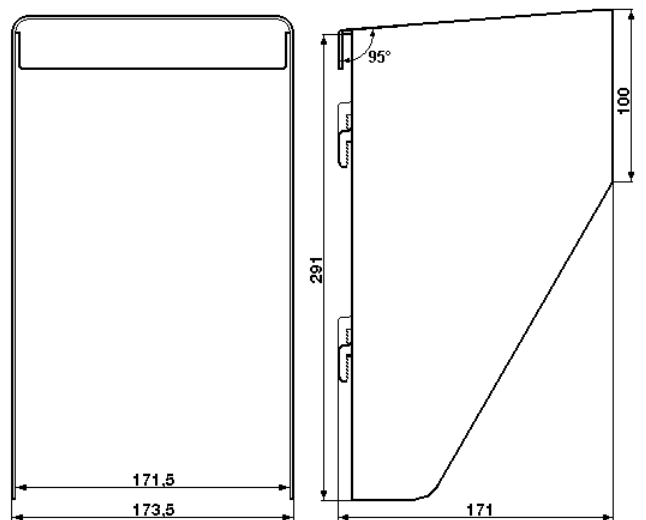

Größe 5, Size 5,• Taille 5

# Gerätehalter und Schutzdächer für Wand-, Gitterrinnen- oder Rohrbefestigung

## 1 Technische Daten

### 1.1 Gerätehalter für Rohrbefestigung

Rohrdurchmesser	Klemmbereich
1 "	27 - 30 mm <sup>2)</sup>
1 1/4 "	40 - 43 mm <sup>1)</sup>
1 1/2 "	47 - 50 mm <sup>1)</sup>
2 "	59 - 62 mm <sup>1)</sup>
Vierkantprofil	40 x 40 mm

1) Adapterstücke sind im Lieferumfang der Gerätehalter enthalten.

2) Adapterstück ist optional unter der Bestellnummer GHG 610 1953 R0020 nachbestellbar (1VE=10 Stück).

Die Verwendung von anderen Abmessungen und Profilen ist mit COOPER Crouse-Hinds GmbH abzustimmen.

Zulässige Belastung pro Gerätehalter

Größe 1, 2 und 2A	max. 50 kg
Größe 3 vertikal	max. 75 kg
Größe 3 horizontal	max. 50 kg
Größe 3 (2 x)	max. 75 kg
Größe 4	max. 50 kg
Größe 5	max. 50 kg

Gewicht pro Gerätehalter

Größe 1	ca. 392 g
Größe 2	ca. 457 g
Größe 2A	ca. 503 g
Größe 3	ca. 1.060 g
Größe 4	ca. 620 g
Größe 5	ca. 780 g

### 1.2 Gerätehalter für Gitterbefestigung

Für Gitterstabdurchmesser 4,5 - 5 mm

Zulässige Belastung pro Gerätehalter

pro Gerätehalter im Eingriff:

Größe	2 Rasthaken		4 Rasthaken
	max. 25 kg	max. 25 kg	max. 50 kg
Größe 1	max. 25 kg	max. 25 kg	max. 50 kg
Größe 2	max. 25 kg	max. 25 kg	max. 50 kg
Größe 2A	max. 25 kg	max. 25 kg	max. 50 kg
Größe 3	max. 25 kg	max. 25 kg	max. 50 kg
Größe 4	max. 25 kg	max. 25 kg	max. 50 kg
Größe 5	max. 25 kg	max. 25 kg	max. 50 kg

Gewicht pro Gerätehalter

Größe 1	ca. 111 g
Größe 2	ca. 151 g
Größe 2A	ca. 196 g
Größe 3	ca. 330 g
Größe 4	ca. 255 g
Größe 5	ca. 410 g

### 1.3 Gerätehalter für Wandbefestigung

Zulässige Belastung pro Gerätehalter

Befestigungen pro Gerätehalter:

Größe	2 Schrauben		4 Schrauben
	max. 25 kg	max. 25 kg	max. 50 kg
Größe 1	max. 25 kg	max. 25 kg	max. 50 kg
Größe 2	max. 25 kg	max. 25 kg	max. 50 kg
Größe 2A	max. 25 kg	max. 25 kg	max. 50 kg
Größe 3	max. 25 kg	max. 25 kg	max. 50 kg

Gewicht pro Gerätehalter

Größe 1	ca. 100 g
Größe 2	ca. 135 g
Größe 2A	ca. 180 g
Größe 3	ca. 330 g
Größe 4	ca. 235 g
Größe 5	ca. 390 g

### 1.4 Schutzdächer

Gewicht pro Schutzdach

Größe 1	ca. 410 g
Größe 2	ca. 482 g
Größe 2A	ca. 620 g
Größe 3 (Gitter-vertik.)	ca. 925 g
Größe 3 (Gitter-horiz.)	ca. 1.195 g
Größe 3 (Rohr-vertik.)	ca. 859 g
Größe 4	ca. 552 g
Größe 5	ca. 853 g

## 2 Sicherheitshinweise



**Lesen Sie vor Montagebeginn der Gerätehalter und der Schutzdächer diese Montageanleitung und die Betriebsanleitung des zu montierenden Gerätes sorgfältig durch.**

**Es ist darauf zu achten, dass die Gerätehalter und Schutzdächer nur in einwandfreiem Zustand gemäß der Montageanleitung montiert werden.**

## 3 Normenkonformität

Die Gerätehalter und Schutzdächer wurden entsprechend dem Stand der Technik und gemäß DIN EN ISO 9001 entwickelt, gefertigt und geprüft.

## 4 Verwendungsbereich

Die Gerätehalter sind zum Befestigen von Schaltgeräten in Industrieanlagen jeglicher Art geeignet.

Die eingesetzten Materialien einschließlich der außenliegenden Metallteile bestehen aus hochwertigen Werkstoffen, die einen anwendungsgerechten Korrosionsschutz und Chemikalienresistenz in "normaler Industrieatmosphäre" gewährleisten:

- hochfestes Polyamid
- Edelstahl AISI 304.

Bei Einsatz in extrem aggressiver Atmosphäre sind die zusätzlichen Informationen über die Chemikalienbeständigkeit der eingesetzten Kunststoffe dem Datenblatt GHG 902 4001 P0001 zu entnehmen.

## 5 Verwendung / Eigenschaften

Die Gerätehalter dienen nur zur Schnell- und Schraubbefestigung von explosionsgeschützten Schaltgeräten, Abzweigdosen, Klemmenkästen, Steuergeräten und Verteilungen der COOPER Crouse-Hinds GmbH.

Andere Betriebsmittel und Geräte können im Rahmen der zulässigen Belastung (siehe technische Daten) mit geeigneten Schrauben befestigt werden.

Die Schutzdächer sind auf den zugehörigen Gerätehaltern zu befestigen. Sie sind mit einem Kantenschutz versehen.

**Achtung: Der Kantenschutz darf wegen der Unfallgefahr nicht von den Schutzdächern entfernt werden!**

**Die Verantwortung hinsichtlich bestimmungsgemäßer Verwendung dieser Gerätehalter und Schutzdächer liegt allein beim Betreiber.**

## 6 Montage / Installation

Die Gerätehalter und Schutzdächer sind entsprechend der Montagebilder Seite 11-17 zu montieren.

**Unsachgemäße Montage der Gerätehalter und Schutzdächer kann zum Verlust der Garantie führen.**

## 7 Instandhaltung / Wartung

Die erforderlichen Wartungsintervalle sind anwendungsspezifisch und daher in Abhängigkeit von den Einsatzbedingungen vom Betreiber festzulegen.

Sollte bei einer Wartung festgestellt werden, daß Instandsetzungsarbeiten erforderlich sind, ist Abschnitt 8 dieser Betriebsanleitung zu beachten.

## 8 Reparatur / Änderungen

Reparaturen dürfen nur unter Verwendung von CEAG Originalersatzteilen vorgenommen werden.

Umbauten oder Änderungen an den Gerätehaltern sind nicht gestattet; ausgenommen ist das Bohren von Befestigungslöchern zur Gerätebefestigung.

## 9 Entsorgung / Wiederverwertung

Bei der Entsorgung der Gerätehalter sind die jeweils geltenden nationalen Abfallbeseitigungsvorschriften zu beachten.

Zur Erleichterung der Wiederverwertbarkeit von Einzelteilen sind Kunststoffteile mit dem Kennzeichen des verwendeten Kunststoffes versehen.

Produktänderungen und -ergänzungen sind vorbehalten.



# Apparatus holders and canopies for wall, trellis or pipe mounting

## 1 Technical data

### 1.1 Apparatus holders for pipe mounting

Pipe diameter	Clamping range
1 "	27 - 30 mm <sup>2)</sup>
1 1/4 "	40 - 43 mm <sup>1)</sup>
1 1/2 "	47 - 50 mm <sup>1)</sup>
2 "	59 - 62 mm <sup>1)</sup>
Square profile	40 x 40 mm

1) Adapters included in scope of delivery of apparatus holders

2) Adapter is optional and can be ordered under the Order No. GHG 610 1953 R0020, can be ordered separately (packed in units of 10).

The use of other dimensions and profiles to be approved by COOPER Crouse-Hinds.

#### Permissible load per holder

Size 1, 2 and 2A	max. 50 kg
Size 3 vertical	max. 75 kg
Size 3 horizontal	max. 50 kg
Size 3 (2 x)	max. 75 kg
Size 4	max. 50 kg
Size 5	max. 50 kg

#### Weight per apparatus holder

Size 1	ca. 392 g
Size 2	ca. 457 g
Size 2A	ca. 503 g
Size 3	ca. 1.060 g
Size 4	ca. 620 g
Size 5	ca. 780 g

### 1.2 Apparatus holders for trellis mounting

For bar diameters 4.5 – 5 mm

#### Permissible load per apparatus holder

Number of hooks engaged per apparatus holder:

	2 hooks	4 hooks
Size 1	max. 25 kg	max. 50 kg
Size 2	max. 25 kg	max. 50 kg
Size 2A	max. 25 kg	max. 50 kg
Size 3	max. 25 kg	max. 50 kg
Size 4	max. 25 kg	max. 50 kg
Size 5	max. 25 kg	max. 50 kg

#### Weight per apparatus holder

Size 1	ca. 111 g
Size 2	ca. 151 g
Size 2A	ca. 196 g
Size 3	ca. 330 g
Size 4	ca. 255 g
Size 5	ca. 410 g

### 1.3 Apparatus holders for wall mounting

#### Permissible load per apparatus holder

Fixings per apparatus holder:

	2 screws	4 screws
Size 1	max. 25 kg	-
Size 2	max. 25 kg	max. 50 kg
Size 2A	max. 25 kg	max. 50 kg
Size 3	max. 25 kg	max. 50 kg

#### Weight per apparatus holder

Size 1	ca. 100 g
Size 2	ca. 135 g
Size 2A	ca. 180 g
Size 3	ca. 330 g
Size 4	ca. 235 g
Size 5	ca. 390 g

### 1.4 Canopies

Weight per canopy

Size 1	ca. 410 g
Size 2	ca. 482 g
Size 2A	ca. 620 g
Size 3 (vertical trellis bars)	ca. 925 g
Size 3 (horizontal trellis bars)	ca. 1.195 g
Size 3 (pipe - vertical)	ca. 859 g
Size 4	ca. 552 g
Size 5	ca. 853 g

## 2 Safety instructions



**Before mounting apparatus holders and canopies, read these mounting instructions and the operating instructions of the apparatus to be mounted through carefully.**

**Ensure that the apparatus holders and the canopies are in perfect condition and that they are mounted in accordance with the mounting instructions.**

## 3 Conformity with standards

The apparatus holders and canopies were designed, manufactured and tested according to the state of the art and to DIN EN ISO 9001.

## 4 Field of application

The apparatus holders are suited for mounting switchgear in industrial plants of all types. The materials used, including the exterior metal parts, are high quality materials that ensure a corrosion resistance and resistance to chemical substances according to the requirements for use in a "normal industrial atmosphere":

- highly resistant polyamide
- stainless steel AISI 304.

If they are intended for use in particularly aggressive atmospheres, additional information on the chemical stability of the plastics used can be found in the data sheet GHG 902 4001 P0001.

## 5 Application / Properties

The apparatus holders are only intended for the snap-on and screw mounting of explosion-protected switchgear, junction boxes, terminal boxes, control stations and distributions from Messrs. COOPER Crouse-Hinds GmbH.

Other apparatus can be mounted with suitable screws within the scope of the permissible load (see Technical data).

The canopies are to be mounted onto the associated apparatus holders and shall be fitted with a protective edging.

**Warning: Do not remove the protective edging from the canopy - injury hazard !**

**The sole responsibility with respect to the suitability and proper use of these apparatus holders and canopies lies with the operator.**

## 6 Mounting / Installation

The apparatus holders and canopies are to be mounted acc. to the photos shown on page 11 - 17.

**The inappropriate mounting of the apparatus holders and canopies, can entail the loss of warranty.**

## 7 Maintenance/Serviceing

The necessary intervals between servicing depend upon the specific application and shall be stipulated by the operator according to the respective operating conditions.

If, in the course of servicing, it is ascertained, that repairs are necessary, section 8 of these mounting instructions shall be observed.

## 8 Repairs /Modifications

Only original CEAG parts shall be used for carrying out repairs.

With the exception of the drilling of fixing holes for fixing apparatus, the conversion or modification of apparatus holders is not permitted.

## 9 Disposal / Recycling

The respective valid national regulations for waste disposal shall be observed when disposing of apparatus holders.

To facilitate the recycling of individual parts, plastic parts are marked with the symbol of the of the plastic used.

The product range is subject to changes and additions.

# Porte-appareils et capots de protection pour fixation murale, sur conduit de grille ou tube

## 1 Caractéristiques techniques

### 1.1 Porte-appareils pour fixation sur tube

Diamètre du tube	Diamètre extérieur du tube / de fixation
1 "	27 - 30 mm <sup>2)</sup>
1 1/4 "	40 - 43 mm <sup>1)</sup>
1 1/2 "	47 - 50 mm <sup>1)</sup>
2 "	59 - 62 mm <sup>1)</sup>
Tube carré	40 x 40 mm

1) Les adaptateurs sont fournis avec le porte-appareil.

2) L'adaptateur est en proposé en option. Ref. commande

GHG610 1953 R0020 (pack de 10 pièces).

La fixation sur des diamètres et dimensions de profilés autres est soumise à l'approbation de la société COOPER Crouse-Hinds GmbH.

#### Charge admissible par porte-appareil

Taille 1, 2 et 2A	max. 50 kg
Taille 3 vertical	max. 75 kg
Taille 3 horizontal	max. 50 kg
Taille 3 (2 x)	max. 75 kg
Taille 4	max. 50 kg
Taille 5	max. 50 kg

#### Poids par porte-appareil

Taille 1	env. 392 g
Taille 2	env. 457 g
Taille 2A	env. 503 g
Taille 3	env. 1.060 g
Taille 4	env. 620 g
Taille 5	env. 780 g

### 1.2 Porte-appareils pour fixation sur conduit de grille

Pour poteau en grillage de diamètre 4,5 - 5 mm  
Charge admissible par porte-appareil et selon le nombre de points de contact:

	2 crochets à crans	4 crochets à crans
Taille 1	max. 25 kg	max. 50 kg
Taille 2	max. 25 kg	max. 50 kg
Taille 2A	max. 25 kg	max. 50 kg
Taille 3	max. 25 kg	max. 50 kg
Taille 4	max. 25 kg	max. 50 kg
Taille 5	max. 25 kg	max. 50 kg

#### Poids par porte-appareil

Taille 1	env. 111 g
Taille 2	env. 151 g
Taille 2A	env. 196 g
Taille 3	env. 330 g
Taille 4	env. 255 g
Taille 5	env. 410 g

### 1.3 Porte-appareils pour fixation murale

Charge admissible par porte-appareil et selon le nombre de vis de fixation :

	2 vis	4 vis
Taille 1	max. 25 kg	-
Taille 2	max. 25 kg	max. 50 kg
Taille 2A	max. 25 kg	max. 50 kg
Taille 3	max. 25 kg	max. 50 kg

#### Poids par porte-appareil

Taille 1	env. 100 g
Taille 2	env. 135 g
Taille 2A	env. 180 g
Taille 3	env. 330 g
Taille 4	env. 235 g
Taille 5	env. 390 g

### 1.2 Capots de protection

Poids par capot de protection

Taille 1	env. 410 g
Taille 2	env. 482 g
Taille 2A	env. 620 g
Taille 3 (poteau vertic. en grillage)	env. 925 g
Taille 3 (poteau horiz. en grillage)	env. 1.195 g
Taille 3 (tube vertical)	env. 859 g
Taille 4	env. 552 g
Taille 5	env. 853 g

## 2 Consignes de sécurité



**Lisez ces instructions de montage ainsi que le mode d'emploi des appareils à installer avant de commencer le montage de ces porte-appareils et capots de protection.**

**On veillera à ce que les porte-appareils et capots de protection soient en parfait état, conformément aux instructions de montage.**

## 3 Conformité aux normes

Les porte-appareils et capots de protection ont été développés, fabriqués et testés en l'état de la technique et selon la norme DIN EN ISO 9001.

## 4 Domaine d'utilisation

Ces porte-appareils sont prévus pour la fixation d'appareils de commutation montés dans des installations industrielles de toutes sortes.

Les matières plastiques employées ainsi que les parties métalliques sont de qualité supérieure et assurent une protection contre la corrosion et une résistance aux agents chimiques appropriée en "atmosphère industrielle normale":

- Polyamide particulièrement résistant
- Acier inoxydable AISI 304

En cas d'utilisation en atmosphère particulièrement agressive, on tiendra compte des informations supplémentaires relatives à la résistance aux agents chimiques des matières plastiques employées. Voir fiche technique GHG 902 4001 P0001.

## 5 Utilisation / Propriétés

Les porte-appareils servent uniquement à fixer rapidement par vissage des appareils de commutation, boîtes de jonction, boîtes de bornes, postes de commande et tableaux de distribution de la gamme de produits COOPER Crouse-Hinds GmbH.

Des appareils autres peuvent être également fixés avec des vis appropriées et en respect des charges admissibles (voir caractéristiques techniques).

Les capots de protection doivent être fixés sur les porte-appareils. Ces capots sont munis d'une protection pour leurs arêtes.

**Attention: cette protection des arêtes ne doit être en aucun cas retirée pour des raisons de sécurité.**

**La responsabilité relative à l'utilisation conforme de ces porte-appareils et capots de protection est celle de l'utilisateur seul.**

## 6 Montage / Installation

Ces porte-appareils et capots de protection doivent être montés conformément aux schémas de montage des pages 11 à 17.

**Un montage non conforme des porte-appareils et capots de protection peut entraîner la perte de la garantie.**

## 7 Maintenance / Entretien

Les intervalles d'entretien obligatoires sont à déterminer par l'utilisateur en fonction de l'emploi spécifique et des conditions d'utilisation de ces produits.

Si à l'occasion de travaux d'entretien, une remise en état était jugée nécessaire, les directives du chapitre 8 de cette notice devraient être respectées.

## 8 Réparations / Remise en état

Les travaux de remise en état / réparation qui concernent la protection contre le risque d'explosion ne doivent être effectués qu'en utilisant des pièces originales de CEAG.

Toute transformation ou modification de ces éléments est interdite. La seule exception est le perçage de pas de fixation pour le montage d'appareils.

## 9 Evacuation des déchets / Recyclage

Lors de l'évacuation de ces éléments, la réglementation nationale en vigueur devra être respectée.

Afin de faciliter le recyclage de ces éléments, les parties en plastique sont marquées du signe distinctif de la matière plastique employée.

Sous réserve de modification ou d'informations complémentaires.

# Wandgerätehalter und Schutzdach Apparatus holders for wall mounting and canopy Porte-appareils pour fixation murale et capots de protection

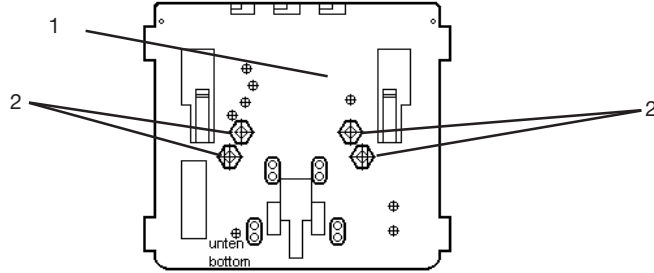

**Der Gerätehalter für Wandmontage ist in folgender Reihenfolge zu montieren:**

- Pos 1 1 x Gerätehalter  
Pos 2 4 x Befestigungslöcher
- 2 / 4 x Zylinderkopfschraube M5/M6  
2 / 4 x Sechskantschraube M6  
2 / 4 x Sechskantmutter M6

Der Gerätehalter für Wandbefestigung, Pos. 1, kann wahlweise mit Zylinderkopfschrauben oder Sechskantschrauben bzw. Sechskantmuttern an ebenen Flächen angeschraubt werden.

Dabei ist darauf zu achten, dass die Schraubenköpfe bzw. die Mutter nicht über die Frontseite des Gerätehalters hinausragen.

Sonst kann das zu montierende Gerät nicht mehr befestigt werden.

**Mount the apparatus holder for wall mounting as follows:**

- Item 1 1 x apparatus holder  
Item 2 4 x fixing holes
- 2 / 4 x cylinder head screw M5/M6  
2 / 4 x hexagonal head screw M6  
2 / 4 x hexagonal nut M6

The apparatus holder for wall mounting, Item 1, can be screwed onto an even surface using cylinder or hexagonal head screws or hexagonal nuts.

It is necessary to ensure that the heads of the screws or the nuts do not jut out beyond the front of the apparatus holder.

Otherwise the apparatus to be mounted cannot be fixed in position.

**Le porte-appareils pour fixation murale doit se monter comme suit :**

- Pos. 1 1 x porte-appareils  
Pos. 2 4 x pas de fixation
- 2 / 4 x vis à tête cylindrique M5/M6  
2 / 4 x vis hexagonale M6  
2 / 4 x écrou hexagonal M6

Le porte-appareils pour fixation murale (Pos. 1) peut être fixé au choix avec des vis à tête cylindrique ou des vis hexagonales (et écrous hexagonaux) sur des surfaces planes.

Ce faisant, on veillera à ce que les têtes des vis et des écrous ne dépassent pas de la face frontale du porte-appareils.

Si c'était le cas, l'appareil devant être monté ne pourrait être fixé.

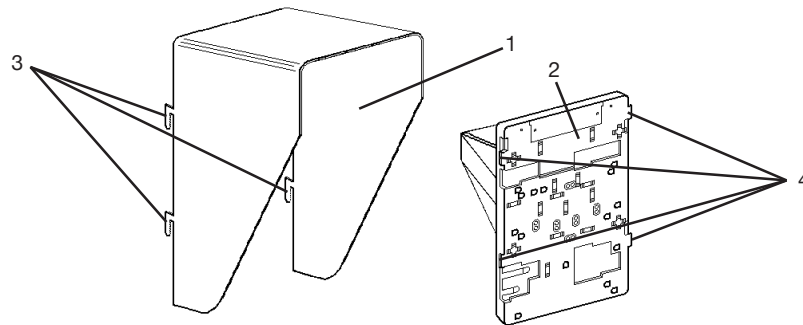

**Die Schutzdächer sind in folgender Reihenfolge auf die Gerätehalter zu montieren:**

- Pos. 1 Schutzdach  
Pos. 2 Gerätehalter  
Pos. 3 Befestigungshaken  
Pos. 4 Befestigungslaschen

Das Schutzdach, Pos. 1, ist mit seinen Befestigungshaken, Pos. 3, auf die Befestigungslaschen, Pos. 4, des Gerätehalters, Pos. 2, aufzustecken.

Dabei ist darauf zu achten, dass die Befestigungshaken alle in die Befestigungslaschen des Gerätehalters eingreifen.

Danach wird das Schutzdach bis zum Anschlag nach unten auf den Gerätehalter geschoben.

**Mount the canopies onto the apparatus holders as follows:**

- Item 1 Canopy  
Item 2 Apparatus holder  
Item 3 Fixing hooks  
Item 4 Fixing lugs

Clip the canopy, Item 1, onto the fixing lugs, Item 4, of the apparatus holder, Item 2, with the hooks, Item 3.

Ensure that the fixing hooks engage in all the fixing lugs of the apparatus holder.

Then push the canopy downwards onto the apparatus holder until it reaches the stop.

**Le capot de protection doit être monté comme suit sur le porte-appareils :**

- Pos. 1 capot de protection  
Pos. 2 porte-appareils  
Pos. 3 crochets de fixation  
Pos. 4 pattes de fixation

Le capot de protection (Pos. 1) doit être enclipsé sur les pattes de fixation (Pos. 4) au moyen de ses crochets de fixation (Pos. 3).

Ce faisant, on veillera à ce que tous les crochets de fixation sont bien insérés dans les pattes du porte-appareils.

Ensuite, on encastrera le capot de protection par l'arrière et jusqu'à la butée sur le porte-appareils.

Montage - Rohrgerätehalter  
 Mounting - Apparatus holders for pipe mounting  
 Fixation - Porte-appareils pour fixation au tubes

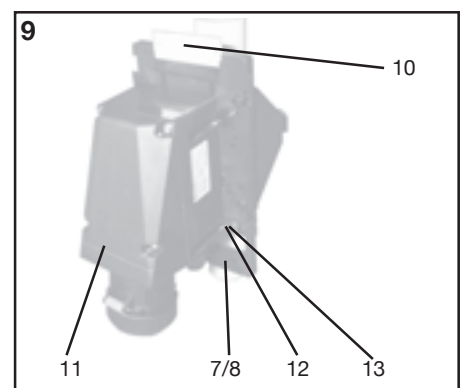
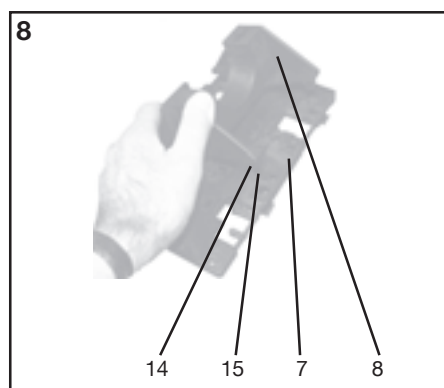
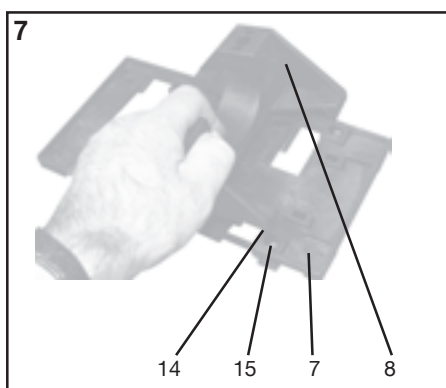
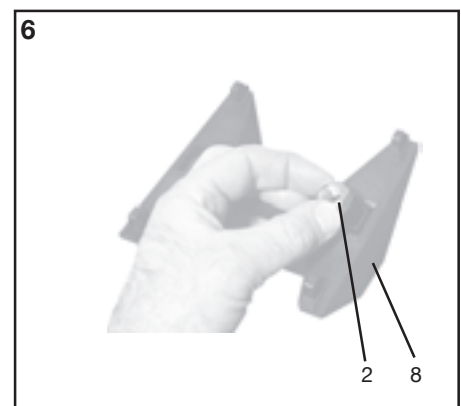
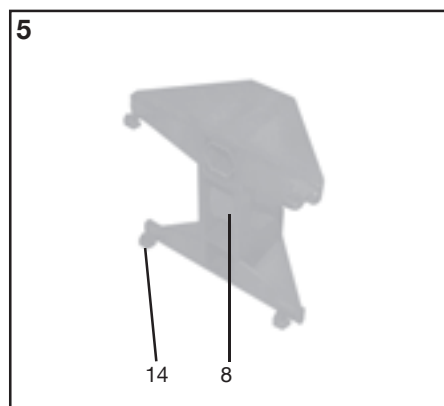
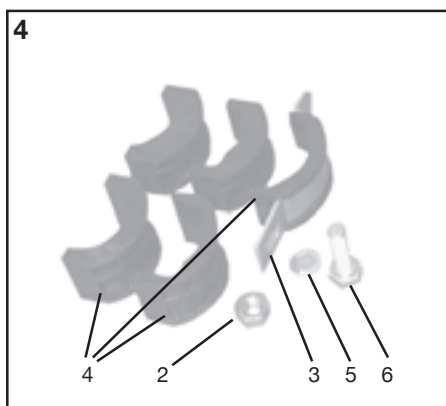
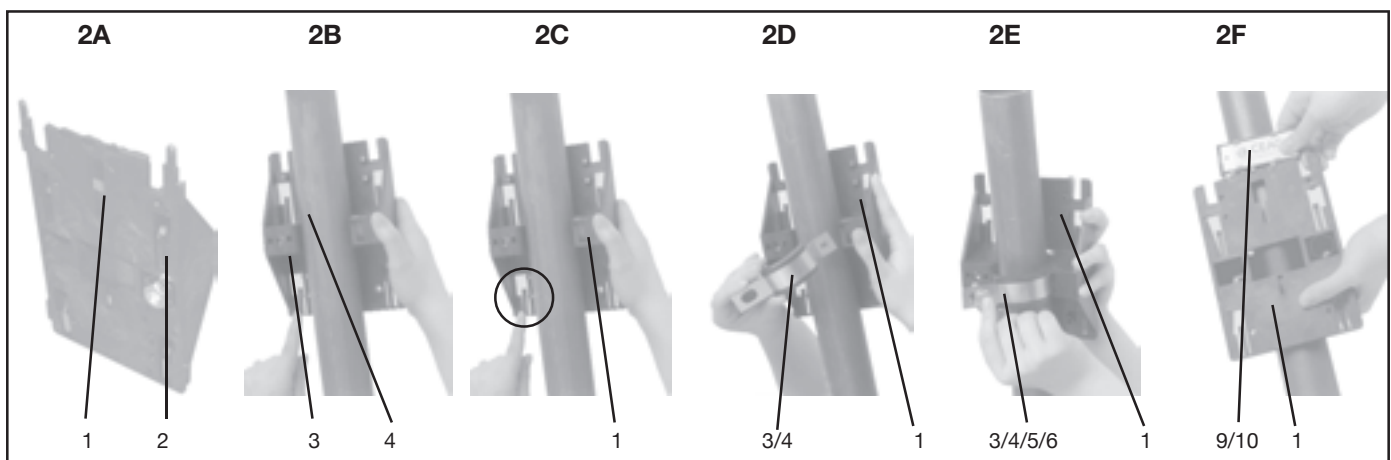
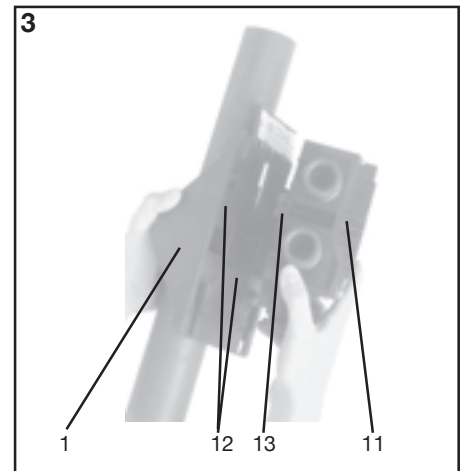
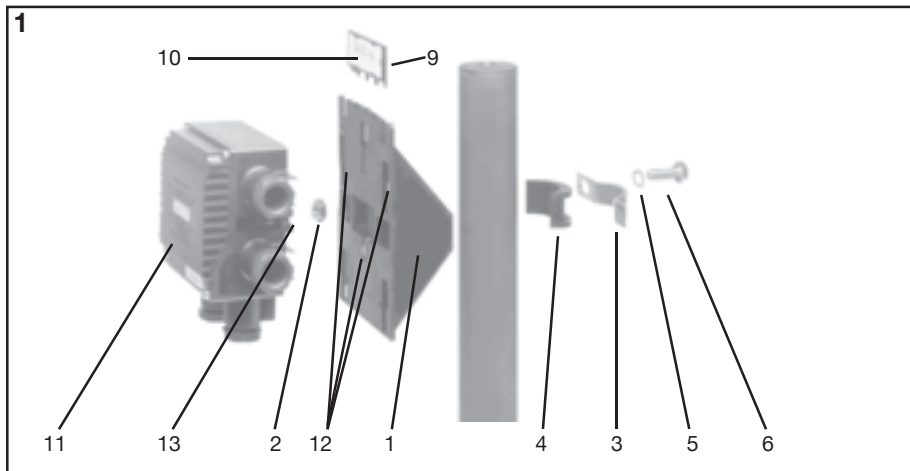



# Montage - Rohrgerätehalter

## Mounting - Apparatus holders for pipe mounting

### Fixation - Porte-appareils pour fixation sur tube

#### Pos. Bezeichnung

1	Gerätehalter
2	Mutter M10
3	Klemmbügel
4	Druckstück
5	Federring
6	Klemmschraube M10
7	Gerätehalterplatte 4 und 5
8	Rohrhalter
9	Schildträger
10	Bezeichnungsschild
11	Aufbaugerät
12	Steckbefestigungspunkte
13	Aufbaugerätebefestigungsnasen
14	Rohrhalterbefestigungshaken
15	Rohrhalterbefestigungspunkte

#### Item Designation

1	Apparatus holder
2	Nut M10
3	Clamp
4	Pressure piece
5	Spring washer
6	Clamping screw M10
7	Apparatus holder plate, 4 and 5
8	Pipe holder
9	Label holder
10	Type label
11	Apparatus to be mounted
12	Snap-on fixing points
13	Fixing lugs on apparatus to be mounted
14	Pipe holder fixing hooks
15	Pipe holder fixing points

#### Pos. Designation

1	porte-appareils
2	écrou M10
3	étrier de serrage
4	pièce de pression
5	rondelle élastique
6	vis de serrage
7	plaque du porte-appareils 4 et 5
8	porte-tube
9	porte-étiquette
10	étiquette indicatrice
11	appareil de montage
12	points de fixation par insertion
13	crochets de fixation de l'appareil de montage
14	crochets de fixation du porte-tube
15	points de fixation du porte-tube

#### Die Gerätehalter für Rohrbefestigung sind in folgender Reihenfolge zu montieren:

- Die Mutter M10, Pos 2, ist von vorne in die Gerätehalter, Pos 1, bzw. Rohrhalter, Pos 8, wie in *Bild 2A und Bild 6*, dargestellt, einzulegen und einzudrücken bis die Mutter im Halter einrastet.
- Die Gerätehalter Grösse 4 und 5, Pos 7, in *Bild 7 und 8*, werden als nächstes mit dem Rohrhalter, Pos 8, zusammengefügt. Dabei müssen die Rohrhalterbefestigungshaken, Pos 14, in die Rohrhalterbefestigungspunkte, Pos 15, der Gerätehalterplatten, Pos 7, korrekt einrasten. *Bild 7*, zeigt die Montage des Rohrhalters für vertikale Rohrgerätehaltermontage. *Bild 8*, zeigt die Montage des Rohrhalters für die horizontale Rohrgerätehaltermontage.
- Das dem Rohrdurchmesser entsprechende Druckstück, Pos 4, ist durch festes aufdrücken auf den Klemmbügel, Pos 3, zu montieren. Das Gegenstück wird in den Gerätehalter, Pos 1 bzw. montierten Rohrhalter, Pos 8, eingelegt. Ausnahme bei 2" Rohren, hier wird nur ein Druckstück in den Klemmbügel montiert (*Bild 2B*).
- Der Gerätehalter ist jetzt lagerichtig auf dem Rohr zu befestigen (*Bild 2C*).
- Der Klemmbügel, Pos 3, wird nun komplett mit Druckstück von hinten einseitig in den Gerätehalter eingehängt und mit der Befestigungsschraube, Pos 6, inklusive dem Federring, Pos 5 an der gewünschten Stelle am Rohr festgeschraubt (*Bild 2D, 2E und 2F*).
- Die Aufbaugeräte, Pos 11, können nun an den Gerätehaltern, Pos 1 bzw. 7/8, an den Befestigungspunkten, Pos 12, mit den Befestigungsnasen, Pos 13 aufgesteckt werden (*Bild 3 und Bild 9*). Bei Schraub- oder einer Steckmontage der Aufbaugeräte sind die Seiten 16-17 der Montageanleitung oder das dem Aufbaugerät beigefügten Beiblatt zu beachten.
- Bei Bedarf kann ein Schildträger, Pos 9, auf den Gerätehaltern, Pos 1, montiert werden. Die Befestigungsnasen am Schildträger sind in die Befestigungsnuten am Gerätehalter einzustecken. Dann kann der Schildträger bis zum Anschlag nach links und das Bezeichnungsschild, Pos 10, in den Schildträger, Pos 9, (*Bild 2F und Bild 9*) eingeschoben werden.

#### Mount the apparatus holders for pipe mounting as follows:

- Place the nut M10, Item 2, into the apparatus holder, Item 1, or the pipe holder, Item 8, as shown in Figs. 2A and 6, from the front and press it in until it engages in the holder.
- Then connect the apparatus holders sizes 4 and 5, Item 7, to the pipe holder, Item 8, as shown in Figs. 7 and 8., whereby the pipe holder fixing hooks, Item 14, shall engage correctly in the pipe holder fixing points, Item 15, of the apparatus holder plates, Item 7. Fig. 7 shows the mounting of the pipe holder for the vertical mounting of apparatus holders for pipe mounting. Fig. 8 shows the mounting of the pipe holder for the horizontal mounting of apparatus holders for pipe mounting.
- Mount the respective pressure piece, Item 4, for the given pipe diameter by pressing it firmly onto the clamp, Item 3. The counterpiece is placed into the apparatus holder, Item 1, or pipe holder, Item 8, that has already been mounted, i.e. with the exception of 2" pipes, where only one pressure piece is fitted in the clamp (*Fig. 2B*).
- Now fit the apparatus holder in the correct position on the pipe (*Fig. 2C*).
- Next, fit the clamp, Item 3, complete with pressure piece, on one side from the rear into the apparatus holder and, by means of the fixing screw, Item 6, and the spring washer, Item 5, screw it into the desired position on the pipe (*Figs. 2D, 2E and 2F*).
- Now, snap the apparatus to be mounted, Item 11, onto the apparatus holders, Items 1 or 7/8, at the fixing points, Item 12, with the fixing lugs, Item 13 (*Figs. 2 and 9*). Pages 16-17 of the assembly instructions or the enclosure to the apparatus to be mounted are to be observed when plugging or screwing apparatus into position.
- If required, a label holder, Item 9, can be mounted onto the apparatus holders, Item 1. Snap the fixing lugs on the label holder into the fixing grooves on the apparatus holder. Then turn the label holder to the left until it reaches the stop and slide the type label, Item 10, into the holder, Item 9 (*Figs. 2F and 9*).

#### Les porte-appareils pour fixation sur tube doivent être montés comme suit :

- L'écrou M10 (Pos. 2) doit être placé sur l'avant du porte-appareils (Pos. 1) et du porte-tube (Pos. 8), comme représenté par les *Fig. 2A et 6* et inséré complètement dans le porte-appareils.
- Ensuite, les porte-appareils tailles 4 et 5 (Pos. 7 des *Fig. 7 et 8*) seront assemblés au porte-tube (Pos. 8). Les crochets de fixation de celui-ci (Pos. 14) doivent s'enclencher correctement dans les points de fixation (Pos. 15) de la plaque du porte-appareils (Pos. 7). *La Fig. 7* représente le montage du porte-tube lors d'un montage des porte-appareils pour fixation verticale sur tube. *La Fig. 8* représente le montage du porte-tube lors d'un le montage des porte-appareils pour fixation horizontale sur tube.
- La pièce de pression (Pos. 4) correspondant au diamètre du tube doit se monter par un serrage à fond de l'étrier. La pièce opposée sera ensuite placé dans le porte-tube (Pos. 8) du porte-appareils (Pos. 1). Ceci ne vaut pas pour les tubes de 2" pour lesquels on montera un étrier de serrage dans la pièce de pression (*Fig. 2B*).
- Le porte-appareils devra maintenant être fixé au bon emplacement sur le tube (*Fig. 2C*).
- La pièce de pression (Pos. 3) sera alors accrochée d'un coté et par l'arrière dans le porte-appareils avec l'étrier de serrage et fixée par les vis de fixation (Pos. 6). On fixera également la rondelle élastique (Pos. 5) à l'emplacement voulu sur le tube (*Fig 2D, 2E, 2F*).
- Les appareils de montage (Pos. 11) peuvent alors être insérés sur les porte-appareils (Pos. 1, 7/8) dans les points de fixation (Pos. 12) au moyen de ses crochets de fixation (Pos. 13) – (*voir Fig. 3 et 9*). En cas de montage par vissage ou enclenchement des appareils de montage, on se référera aux pages 16 et 17 des instructions de montage ou à la fiche accompagnant ceux-ci.
- Si besoin est, on pourra monter un porte-étiquette (Pos. 9) sur les porte-appareils (Pos. 1). Les crochets de fixation de celui-ci s'enclencheront dans les trous de fixation du porte-appareil. Puis, on insérera le porte-étiquette jusqu'à la butée vers la gauche et glissera l'étiquette indicatrice (Pos. 9) dans celui-ci (*voir fig. 2F et fig. 9*).

Montage - Gitterrinnengerätehalter  
 Mounting - Apparatus holders for trellis mounting  
 Fixation - Porte-appareils pour fixation sur conduits de grille

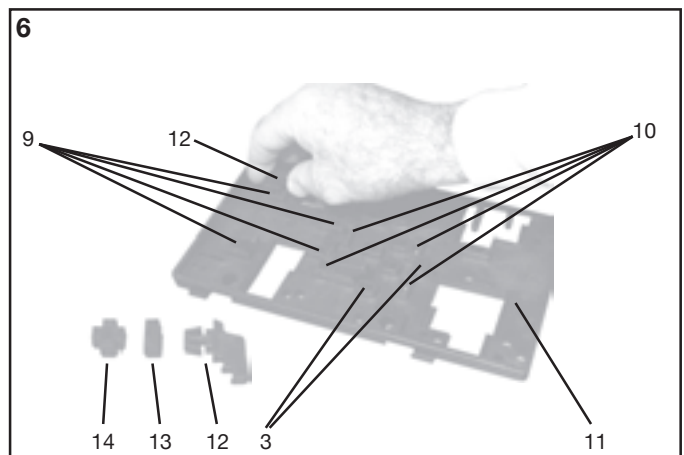
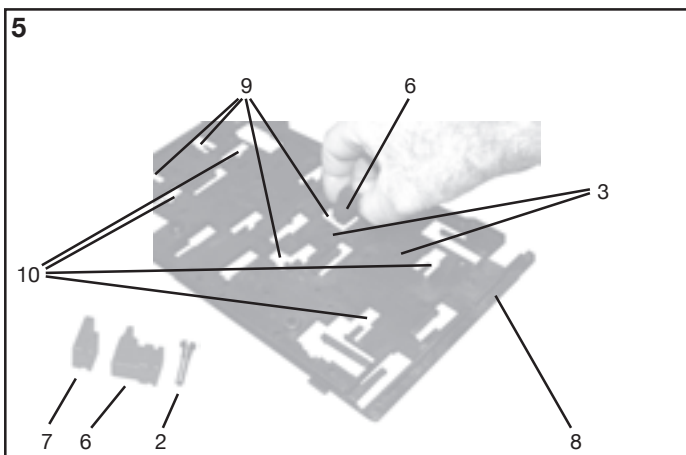
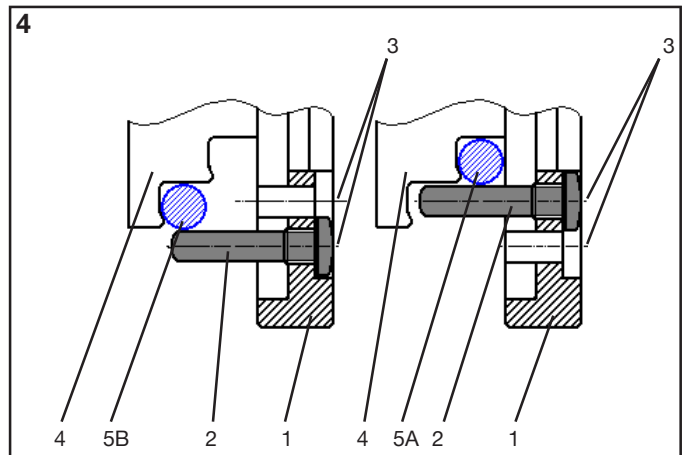
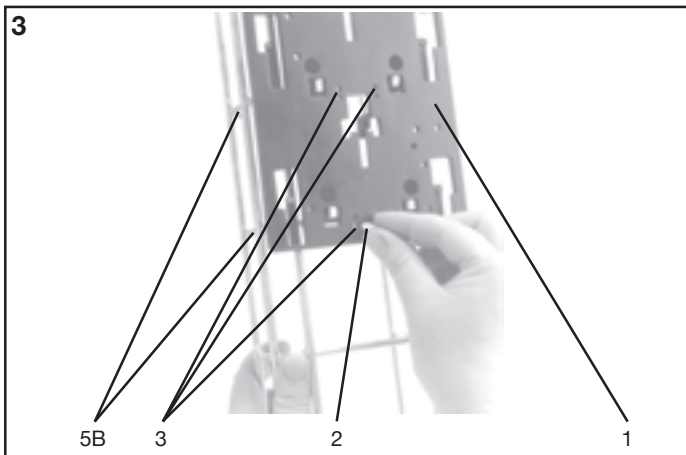
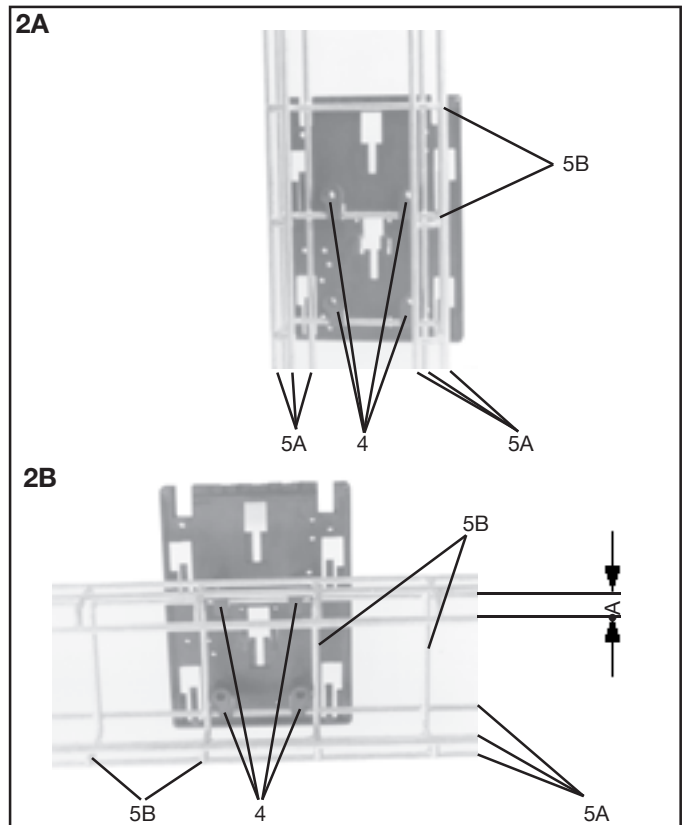
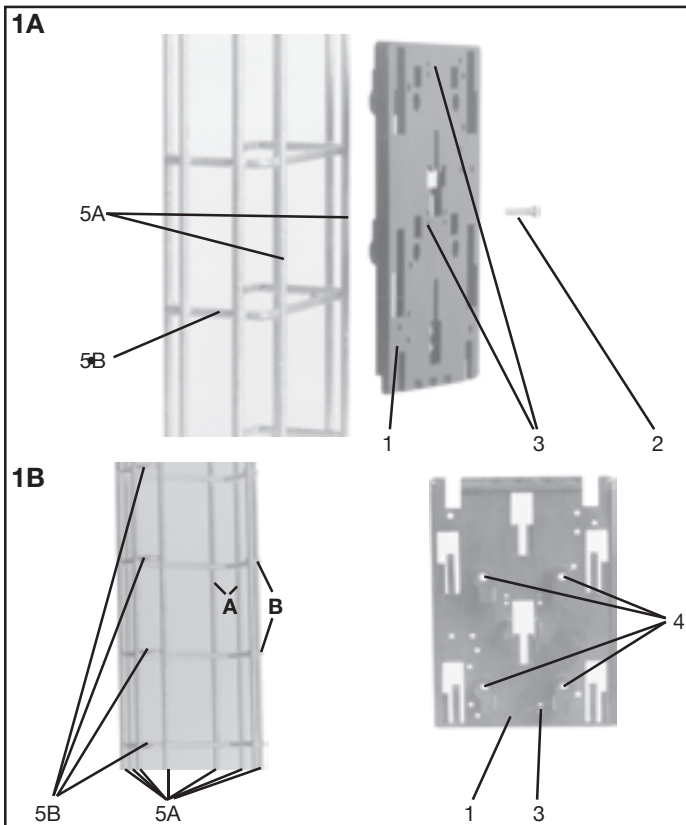

## Montage - Gitterrinnengerätehalter

## Mounting - Apparatus holders for trellis mounting

## Fixation - Porte-appareils pour fixation sur conduit de grille

### Pos. Bezeichnung

1	Gerätehalter Größe 1 / 2 / 2A
2	Arretierschraube
3	Arretierpunkte
4	Befestigungshaken für Größe 1 / 2 / 2A
5 A	Gitterstäbe (längs)
5 B	Gitterstäbe (quer)
6	Befestigungshaken für Größe 3
7	Wandbefestigungsstücke für Größe 3
8	Gerätehalter Größe 3
9	Befestigungspunkte (vertikal)
10	Befestigungspunkte (horizontal)
11	Gerätehalter Größe 4 / 5
12	Befestigungshaken für Größe 4 / 5
13	Verschlussstopfen für Gitterinnenbefestigungspunkte
14	Verschlussstopfen für Rohr befestigungspunkte

### Item Designation

1	Apparatus holder, size 1 / 2 / 2A
2	Retention pin / stop screw
3	Fixing points
4	Fixing hooks for sizes 1 / 2 / 2A
5A	Bars (vertical)
5B	Bars (horizontal)
6	Fixing hooks for size 3
7	Wall fixing parts for size 3
8	Apparatus holder, size 3
9	Fixing points (vertical)
10	Fixing points (horizontal)
11	Apparatus holder, size 4 / 5
12	Fixing hooks for sizes 4 / 5
13	Blanking inserts for trellis fixing points
14	Blanking inserts for pipe fixing points

### Pos. Designation

1	Porte-appareils taille 1 / 2 / 2A
2	Cheville de blocage / vis de blocage
3	Points de blocage
4	Crochets de fixation pour taille 1 / 2 / 2A
5A	Barreaux de grille (en longueur)
5B	Barreaux de grille (transversal)
6.	Crochets de fixation pour taille 3
7	Pièces de fixation murale pour taille 3
8	Porte-appareils taille 3
9	Points de fixation (position verticale)
10	Points de fixation (position horizontale)
11	Porte-appareils taille 4 / 5
12	Crochets de fixation pour taille 4 / 5
13	Bouchons de fermeture pour points de fixation sur conduit de grille
14	Bouchons de fermeture pour points de fixation sur tube

### Montage der Befestigungshaken:

#### in Gerätehalter Größe 3 (Bild 5):

Die Befestigungshaken, Pos 6, werden in die Befestigungspunkte, Pos 9 (vertikal) und Pos 10 (horizontal), von der Rückseite des Halters bis zum Einrasten eingeschoben.

#### in Gerätehalter Größe 4 und 5 (Bild 6):

Die Befestigungshaken, Pos 12, werden in die Befestigungspunkte, Pos 9 (vertikal) und Pos 10 (horizontal), in die Gerätehalter bis zum Einrasten von der Rückseite des Halters eingesteckt.

### Mounting of fixing hooks:

#### Apparatus holder size 3 (Fig. 5):

Push the fixing hooks, Item 6, into the fixing points, Item 9 (vertical) and Item 10 (horizontal), from the rear of the holder until they engage.

#### Apparatus holders sizes 4 and 5 (Fig. 6):

Push the fixing hooks, Item 12, into the fixing points, Item 9 (vertical) and Item 10 (horizontal), from the rear of the holder until they engage.

### Montage des crochets de fixation:

#### Porte-appareils taille 3 (Fig. 5):

Les crochets de fixation (Pos. 6) seront enclenchés dans les points de fixation (Pos. 9 – position verticale ; Pos. 10 – position horizontale) situés à l'arrière du porte-appareils.

#### Porte-appareils tailles 4 et 5 (Fig. 6):

Les crochets de fixation (Pos. 12) seront enclenchés dans les points de fixation (Pos. 9 – position verticale ; Pos. 10 – position horizontale) situés à l'arrière du porte-appareils.

### Befestigung der Gerätehalter:

1. Horizontaler Gitterrinnenverlauf (Bild 2B). Der Abstand "A", der horizontalen Gitterrinnenstäbe, Pos 5A, muss im Maßbereich von 20-25mm liegen, oder es müssen 4 Befestigungshaken, Pos 4, im Einsatz sein.
2. Vertikaler Gitterrinnenverlauf (Bild 2A) Die Gerätehalter, Pos 1, müssen auf mindestens 2 Gitterrinnenquerstäbe, Pos 5B, aufliegen oder 4 Befestigungshaken, Pos 4, im Einsatz sein.
3. Die Gerätehalter, Pos 1, sollen so montiert werden, dass ein seitliches Verschieben nach Möglichkeit nur geringfügig möglich ist. Die Position der Befestigungshaken, Pos 4, ist zu beachten (Bild 2A, 2B und Bild 4).
4. Nach dem Einhängen der Gerätehalter, Pos 1, 8 und 11, mit den Befestigungshaken, Pos 4, 6 und 12, auf die Gitterrinne, werden die Halter an den Arretierungspunkten, Pos 3, gegen Herausrutschen mit der Arretierungsschraube, Pos 2, gesichert (Bild 3 und Bild 4).

5. Die Montage des Schildträgers mit Bezeichnungsschild ist unter Punkt 7 der Rohrhaltermontage Seite 13 beschrieben.

6. Die Montage der Geräte auf den Gerätehaltern ist unter Punkt 7 der Rohrhaltermontage Seite 13 beschrieben.

#### Achtung:

Um eine Beschädigung der Kabel in der Gitterrinne zu verhindern, dürfen die Schrauben zur Befestigung der Geräte nicht in die Gitterrinne hineinragen.

### Fixing of apparatus holder:

1. Horizontal bars (Fig. 2B). The distance "A" for horizontal bars, Item 5A, shall range between 20-25mm or 4 fixing hooks, Item 4, shall be used.
2. Vertical bars (Fig. 2A). The apparatus holder, Item 1, shall rest on a minimum of 2 horizontal bars, Item 5B, or 4 fixing hooks, Item 4, shall be used.
3. The apparatus holder, Item 1, shall be mounted in such a way that only a minimal sideways movement is possible. Observe the position of the fixing hooks, Item 4 (Figs. 2A, 2B and 4).
4. After fixing the apparatus holder, Item 1, 8 or 11, into position on the bars of the trellis work with the fixing hooks, Items 4, 6 and 12, fix the holders in position at the fixing points, Item 3, using the retaining pins, Item 2 (Figs. 3 and 4).
5. See Point 7 of the instructions for pipe mounting on page 13 for details of how to mount the label holder with type label.
6. See Point 7 of the instructions for pipe mounting on page 13 for details of how to mount apparatus on the holders.

**Warning: To prevent damage to cables in the channels of the trellis work, ensure that screws for fixing apparatus do not project into the cable channels**

### Fixation des porte-appareils :

1. Conduit de grille en position horizontale (Fig. 2B) : L'espacement A des barres horizontales du conduit de grille (Pos. 5A) doit être compris entre 20 et 25 mm, sinon, on devra utiliser 4 crochets de fixation (Pos. 4).
2. Conduit de grille en position verticale (Fig. 2A) : Les porte-appareils (Pos. 1) doivent reposer sur au moins 2 barres du conduit de grille (Pos. 5B), sinon, on devra utiliser 4 crochets de fixation (Pos. 4).
3. Les porte-appareils (Pos. 1) doivent être montés de telle sorte que la possibilité de déplacer celui-ci latéralement soit quasi inexistante. On veillera au bon positionnement des crochets de fixation (Pos. 4) – (voir Fig. 2A, 2B et 4).
4. Après avoir accroché les porte-appareils (Pos. 1, 8 et 11) avec les crochets de fixation (Pos. 4, 6 et 12) sur le conduit de grille, ceux-ci devront être assurés de tout risque de déplacement/coulissement au moyen des chevilles et points de blocage (Pos. 2 et 3) – (voir Fig. 3 et 4).
5. Le montage des porte-étiquettes avec leurs étiquettes indicatrices est décrit dans le point 7 du montage des porte-tubes (voir page 13).
6. Le montage des appareils sur les porte-appareils est également décrit dans le point 7 du montage des porte-tubes (voir page 13).

#### Attention :

Afin d'éviter que le câble soit abîmé dans le conduit de grille, les vis servant à fixer l'appareil ne doivent pas dépasser dans ce même conduit de grille.

Steckbefestigung auf Gerätehalter Größe 4 und Größe 5  
 Fixing set for apparatus holders, size 4 and 5  
 Set de fixation pour porte - appareils taille 4 et 5

Maße in mm  
 Dimensions in mm  
 Dimensions en mm

Steckbefestigung für CEAG-Geräte  
 Fixing set for CEAG-apparatus  
 Set de fixation pour appareils - CEAG

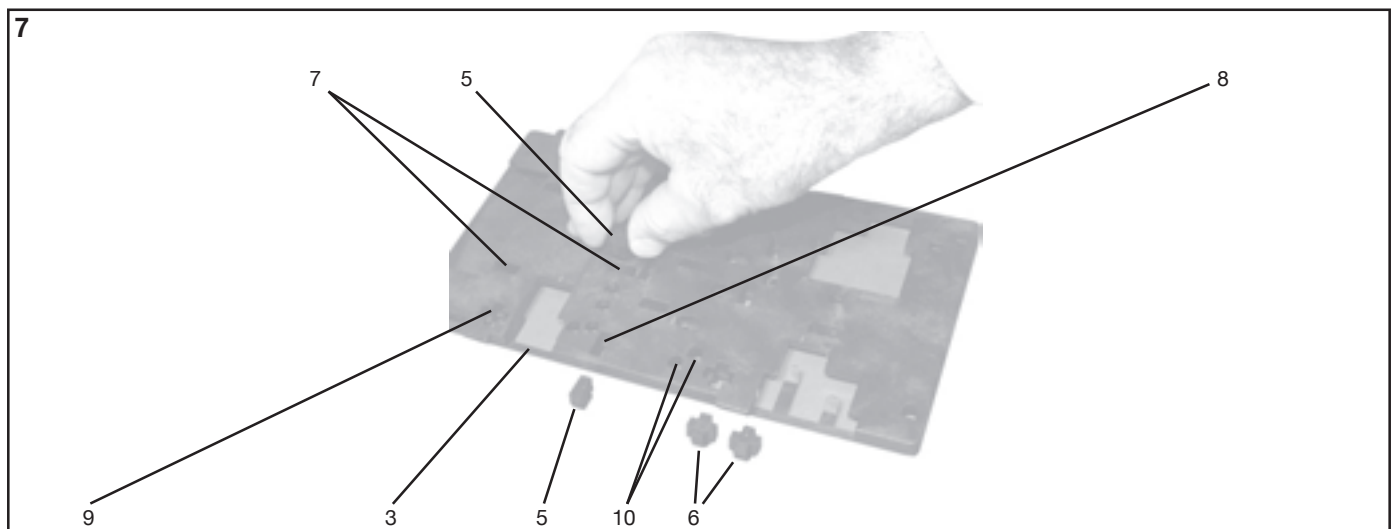
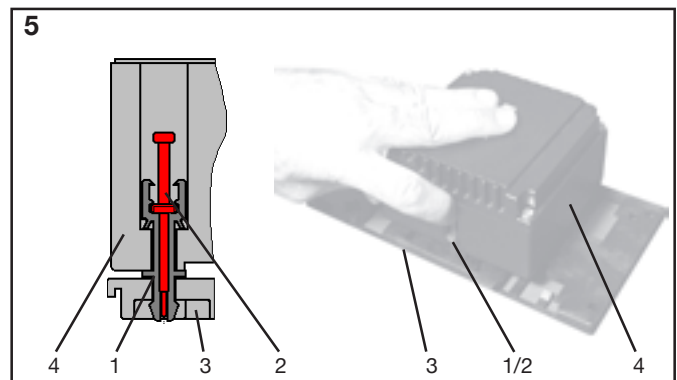
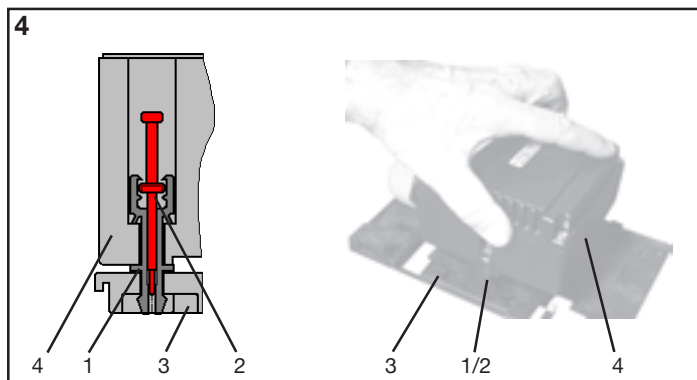
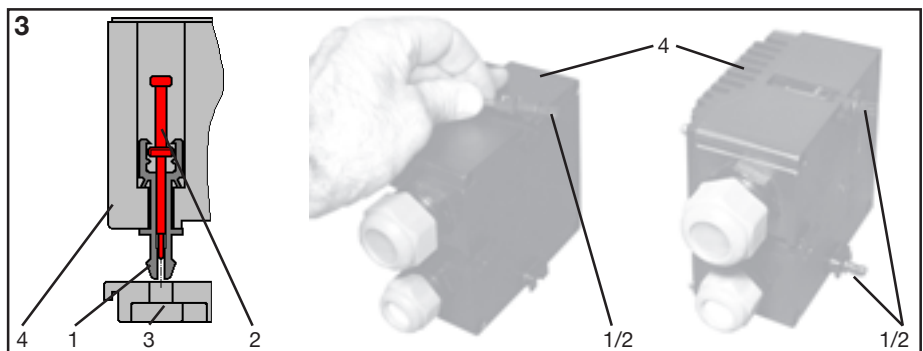
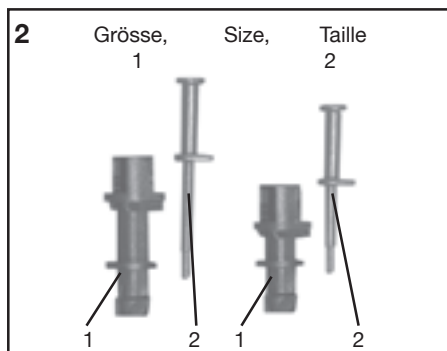
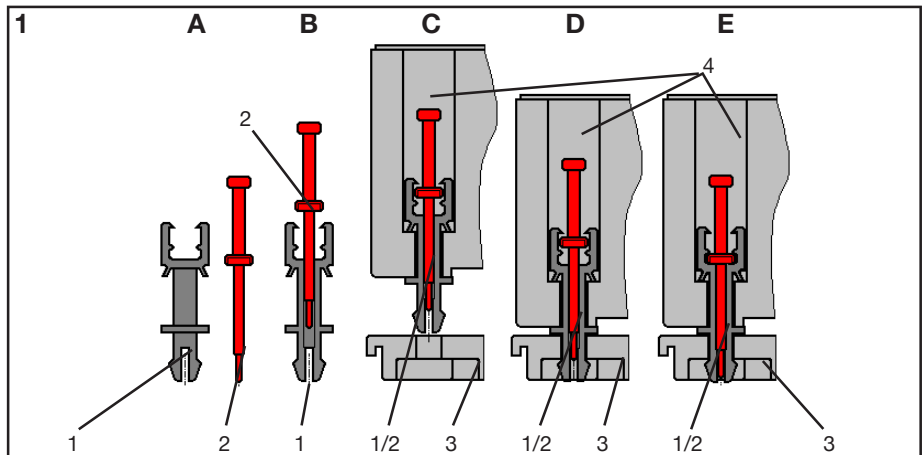
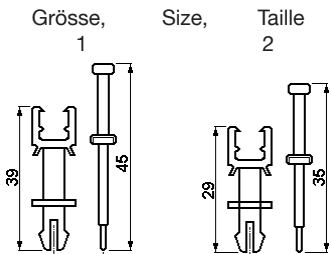



# Steckbefestigung auf Gerätehalter Größe 4 und Größe 5

## Fixing set for apparatus holders, size 4 and 5

### Set de fixation pour porte - appareils taille 4 et 5

#### Pos. Bezeichnung

1	Steckhülse
2	Verriegelungsstift
3	Gerätehalterplatte
4	Befestigungsgerät
5	Verschlussstopfen für Gitterinnen- befestigungspunkte
6	Verschlussstopfen für Rohr- befestigungspunkte
7	Befestigungspunkte für Gitterinnen- befestigungshaken (vertikal)
8	Befestigungspunkte für Gitterinnen- befestigungshaken (horizontal)
9	Befestigungspunkte für Rohrhalter
10	Stecköffnung für Gerätebefestigung

#### Item Designation

1	Mounting pin
2	Retaining pin
3	Apparatus holder plate
4	Apparatus being mounted
5	Blanking inserts for trellis fixing points
6	Blanking inserts for pipe fixing points
7	Fixing points for trellis fixing hooks (vertical)
8	Fixing points for trellis fixing hooks (horizontal)
9	Fixing points for pipe holder
10	Opening for fixing apparatus

#### Pos. Designation

1	Douille
2	Cheville de verrouillage
3	Plaque du porte-appareils
4	Pièce de fixation
5	Bouchons de fermeture pour points de fixation sur conduit de grille
6	Bouchons de fermeture pour points de fixation sur tube
7	Points de fixation (position verticale) sur conduit de grille
8	Points de fixation (position horizontale) sur conduit de grille
9	Points de fixation pour porte-appareils
10	Ouverture pour fixation du porte-appareils

#### Montage der Befestigungsgeräte:

1. Zuerst wird der Verriegelungsstift, Pos 2, in die Steckhülse, Pos 1, eingesetzt. Dabei darf der Verriegelungsstift noch nicht in die Steckhülse eingedrückt werden. (Bild 1A und Bild 1B).
2. Steckhülse und Verriegelungsstift werden nun zusammen in die Befestigungsöffnung des zu befestigenden Gerätes, Pos 4, eingelegt (Bild 1 C und Bild 3).
3. Danach wird das Gerät mit den Steckbefestigungsteilen in die Stecköffnungen für die Gerätebefestigung auf die Gerätehalterplatte, Pos 3, aufgesteckt (Bild 1 D, und Bild 4).
4. Nun kann der Verriegelungsstift, um das Gerät fest auf dem Gerätehalter zu befestigen, bis zum Anschlag in die Steckhülse eingedrückt werden (Bild 1 E und Bild 5).

#### Mounting of fixing apparatus:

1. First of all, put the retaining pin, Item 2, into the mounting pin, Item 1. Do not, however, push the retaining pin right into the mounting pin (Figs. 1A and 1B).
2. Now put the mounting pin and the retaining pin into the fixing opening of the apparatus to be mounted, Item 4 (Figs. 1C and 3).
3. After this, fix the apparatus, together with the fixing pieces, into the openings for fixing the apparatus on the apparatus holder plate, Item 3 (Figs. 1D and 4).
4. Finally, to ensure that the apparatus is mounted securely on the apparatus holder, push the retaining pin into the mounting pin until it reaches the stop (Figs. 1E and 5).

#### Montage des porte-appareils:

1. Placer, dans un premier temps, la cheville de verrouillage (Pos. 2) dans la douille (Pos. 1), mais, à ce stade, la cheville ne doit pas encore être enfoncée dans la douille (Fig. 1A et 1B).
2. Douille et cheville de verrouillage seront alors introduites ensemble dans l'ouverture de fixation de l'appareil à fixer (Fig. 1C et 3).
3. Ensuite, l'appareil sera posé avec les pièces de fixation dans les ouvertures de fixation de la plaque du porte-appareils (Pos. 3) (voir Fig. 1D et 4).
4. Enfoncer alors la cheville de verrouillage dans la douille jusqu'à la butée afin de fixer correctement l'appareil sur le porte-appareils (Fig. 1E et 5).

#### Montage der Verschlussstopfen:

1. Um auf nicht benutzte Befestigungspunkte der Gitterinnenhaken und des Rohrhalters Bohrungen zur Gerätebefestigung anbringen zu können, werden Verschlussstopfen in diese Öffnungen eingesetzt (Bild 7).

**Achtung: Auf einen korrekten Sitz der Steckhülse in der Stecköffnung des Gerätehalters ist zu achten.**

#### Geräte für Steckbefestigung Größe 1:

Sicherheitsschalter 20 A, GHG 262,  
Sicherheitsschalter 4 0A, GHG 263 3-polig,  
Steuerschalter GHG 292,  
Steuerschalter GHG 293,  
Motorschutzschalter GHG 635,  
Abzweigdose GHG 791,  
Klemmenkasten GHG791

#### Geräte für Steckbefestigung Größe 2:

Steuergerät GHG 411 (P411, P412, P413),  
Steuergerät GHG 432 und GHG 434,  
Installationsschalter GHG 273

#### Mounting of blanking inserts:

1. In order to be able to drill unused fixing points of the trellis fixing hooks and pipe holder, blanking inserts can be fitted into these opening (Fig. 7).

**Warning: Ensure that the mounting pin is fixed securely in the opening of the apparatus holder.**

#### Apparatus for plug-in mounting, Size 1:

Safety switch, 20 A, GHG 262  
Safety switch, 40A, GHG 263, 3-pole  
Control switch GHG 292  
Control switch GHG 293  
Manual motor starter GHG 635  
Junction box GHG 791  
Terminal box GHG 791

#### Apparatus for plug-in mounting, Size 2:

Control unit GHG 411 (P411, P412, P413)  
Control units GHG 432 and GHG 434  
Installation switch GHG 273

#### Montage des bouchons de fermeture:

1. Les points de fixation des crochets du conduit de grille et les percages du porte-tube qui ne sont pas utilisés seront obstrués par des bouchons de fermeture (Fig. 7).

**Attention : On veillera au bon placement de la douille dans l'ouverture prévue à cet effet dans le porte-appareils.**

#### Appareils pour fixation par enclenchement Taille 1:

Interrupteur de sécurité 20A, GHG 262,  
Interrupteur de sécurité 10A, GHG 263-3 poles  
Commutateur GHG 292  
Commutateur GHG 293  
Disjoncteurs moteur GHG 635  
Boite de dérivation GHG 791  
Boite de bornes GHG 791

#### Appareils pour fixation par enclenchement Taille 2:

Postes de commande GHG 411 (P411, 412, 413)  
Postes de commande GHG 432 et GHG 434  
Interr. et boutons-poussoir d'installation GHG 273

# Befestigung von CEAG Betriebsmitteln auf Gerätehalter Größe 1

## CEAG apparatus for mounting on apparatus holder, size 1

### Appareils CEAG pour fixation sur porte-appareils taille 1

A = Steckpunkte für:  
Abzweigdose GHG 791 01  
Klemmenkasten GHG 791 01

A = Plug-in points for:  
Junction box GHG791 01;  
Terminal box GHG 791 01

A = Points d'enfichage pour:  
Boite de dérivation GHG79101;  
Boite de bornes GHG791 01

B = Schraubpunkte für:  
Installationsschalter GHG 273  
Steuergerät GHG 411 81 (P411)

B = Screw-in points for:  
Installation switch GHG 273  
Control unit GHG 411 81 (P411)

B = Points à visser pour:  
Interrupteur d'installation GHG 273;  
Appareil de commande GHG411 81 (P411)

C = Schraubpunkte für:  
Sicherheitsschalter GHG 261, 10A  
Hauptstromschalter GHG 261, 10A  
Steuerschalter GHG 231, 10A

C = Screw-in points for:  
Safety switch 10A, GHG 261  
Main current switch 10A, GHG 261  
Control switch 10A, GHG 231

C = Points à visser pour:  
Interrupteur desécurité 10A, GHG 261  
Interrupteur de courant 10A, GHG 261  
Interrupteur de commande 10A, GHG 231

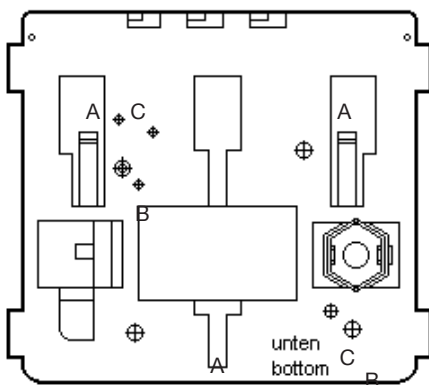

Gerätehalter für Rohrbefestigung  
Apparatus holder for pipe mounting  
Porte-appareils pour fixation au tube

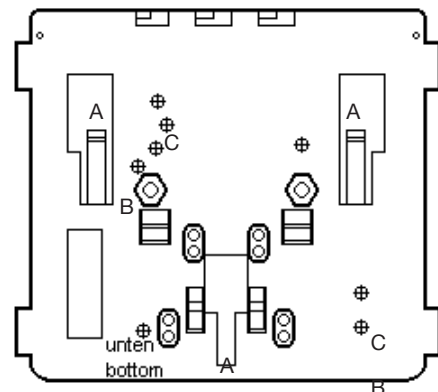

Gerätehalter für Wand- und Gitterrinnen-  
befestigung  
Apparatus holder for wall and  
trellis mounting  
Porte-appareils pour fixation au mur et au  
conduit de grille

# Befestigung von CEAG Betriebsmitteln auf Gerätehalter Größe 2 CEAG apparatus for mounting on apparatus holder, size 2 Appareils CEAG pour fixation sur porte-appareils taille 2

A = Steckpunkte für: Abzweigdose GHG 791 02 Klemmenkasten GHG 791 02	A = Plug-in points for: Junction box GHG 791 02 Terminal box GHG 791 02	A = Points d'enchâchage pour: Boite de dérivation GHG79102 Boite debornes GHG791 02
B = Steckpunkte für: Sicherheitsschalter GHG 262 3-polig Steuerschalter GHG 292	B = Plug-in points for: Safety switch GHG 262 3-pole Control switch GHG 292	B = Points d'enchâchage pour: Interrupteur desécurité GHG 262 3 pôles Interrupteur de commande GHG 292
C = Schraubpunkte für: Steuergerät GHG 411 82 (P412)	C = Screw-in points for: Control unit GHG 411 82 (P412)	C = Points à visser pour: Appareil de commande GHG411 82 (P412)
D = Schraubpunkte für: Steuergerät GHG 411 83 (P413)	D = Screw-in points for: Control unit GHG 411 83 (P413)	D = Points à visser pour: Appareil de commande GHG411 83 (P413)
E = Schraubpunkte für: Steuerschalter GHG 241	E = Screw-in points for: Control switch GHG 241	E = Points à visser pour: Interrupteur de commande GHG 241
J = Schraubpunkte für: Steuergerät GHG 411 81 (P411) Installationsschalter, GHG 273	J = Screw-in points for: Control unit GHG 411 81(P411) Installation switch GHG 273	J = Points à visser pour: Appareil de commande GHG411 81 (P411) Interrupteur d'installation GHG 273
K = Schraubpunkte für: Steuergerät GHG 432	K = Screw-in points for: Control unit GHG 432	K = Points à visser pour: Appareil de commande GHG 432
L = Schraubpunkte für: Klemmenkasten GHG 731 11	L = Screw-in points for: Terminal box GHG 731 11	L = Points à visser pour: Boite debornes GHG731 11

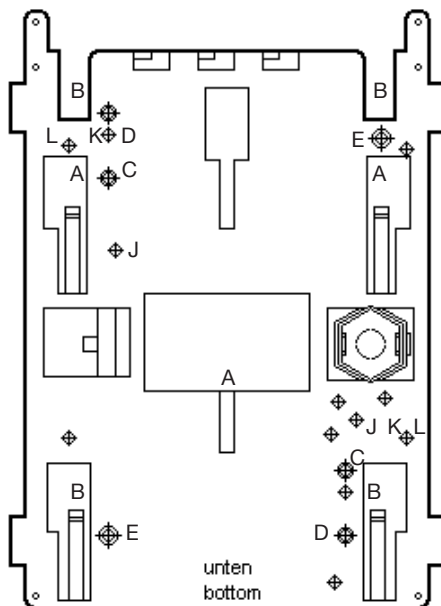

Gerätehalter für Rohrbefestigung  
Apparatus holder for pipe mounting  
Porte-appareils pour fixation au tube

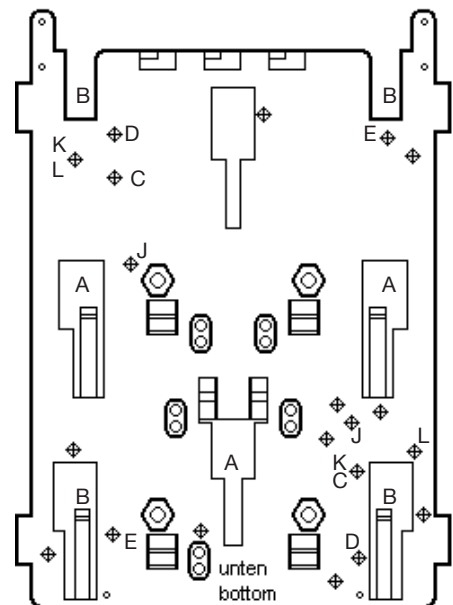

Gerätehalter für Wand- und Gitterrinnen-  
befestigung  
Apparatus holder for wall and  
trellis mounting  
Porte-appareils pour fixation au mur et au  
conduit de grille

# Befestigung von CEAG Betriebsmitteln auf Gerätehalter Größe 2A

## CEAG apparatus for mounting on apparatus holder, size 2A

## Appareils CEAG pour fixation sur porte-appareils taille 2A

A = Steckpunkte für:  
Abzweigdose GHG 791 02  
Klemmenkasten GHG 791 02

A = Plug-in points for:  
Junction box GHG 791 02  
Terminal box GHG 791 02

A = Points d'enfichage pour:  
Boite de dérivation GHG79102  
Boite de bornes GHG791 02

B = Steckpunkte für:  
Sicherheitsschalter GHG 262 3-polig  
Steuerschalter GHG 292

B = Plug-in points for:  
Safety switch GHG 262 3-pole  
Control switch GHG 292

B = Points d'enfichage pour:  
Interrupteur desécurité GHG 262 3 pôles  
Interrupteur de commande GHG 292

C = Steckpunkte für:  
Klemmenkasten GHG 721 01

C = Plug-in points for:  
Terminal box GHG 721 01

C = Points d'enfichage pour:  
Boite de bornes GHG721 01

D = Schraubpunkte für:  
Steuergerät GHG 411 82 (P412)

D = Screw-in points for:  
Control unit GHG 411 82 (P412)

D = Points à visser pour:  
Appareil de commande GHG411 82 (P412)

E = Schraubpunkte für:  
Steuergerät GHG 411 83 (P413)

E = Screw-in points for:  
Control unit GHG 411 83 (P413)

E = Points à visser pour:  
Appareil de commande GHG411 83 (P413)

F = Schraubpunkte für:  
Steuerschalter GHG 241

F = Screw-in points for:  
Control switch GHG 241

F = Points à visser pour:  
Interrupteur de commande GHG 241

G = Schraubpunkte für:  
Steuergerät GHG 411 81 (P411)  
Installationsschalter GHG 273

G = Screw-in points for:  
Control unit GHG 411 81 (P411)  
Installation switch GHG 273

G = Points à visser pour:  
Appareil de commande GHG411 81 (P411)  
Interrupteur d'installation GHG 273

H = Schraubpunkte für:  
2x Steuergerät GHG 411 83 (P413)

H = Screw-in points for:  
2x control unit GHG 411 83 (P413)

H = Points à visser pour:  
2x Appareil de commande GHG411 83

K = Schraubpunkte für:  
Steuergerät GHG 432

K = Screw-in points for:  
Control unit GHG 432

K = Points à visser pour:  
Appareil de commande GHG 432

L = Steckpunkte für:  
Klemmenkasten GHG 731 11

L = Plug-in points for:  
Terminal box GHG 731 11

L = Points d'enfichage pour:  
Boite de bornes GHG731 11

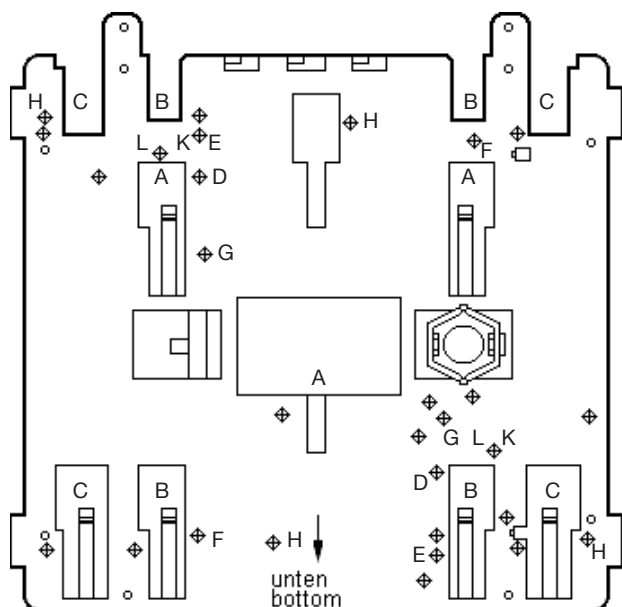

Gerätehalter für Rohrbefestigung  
Apparatus holder for pipe mounting  
Porte-appareils pour fixation au tube

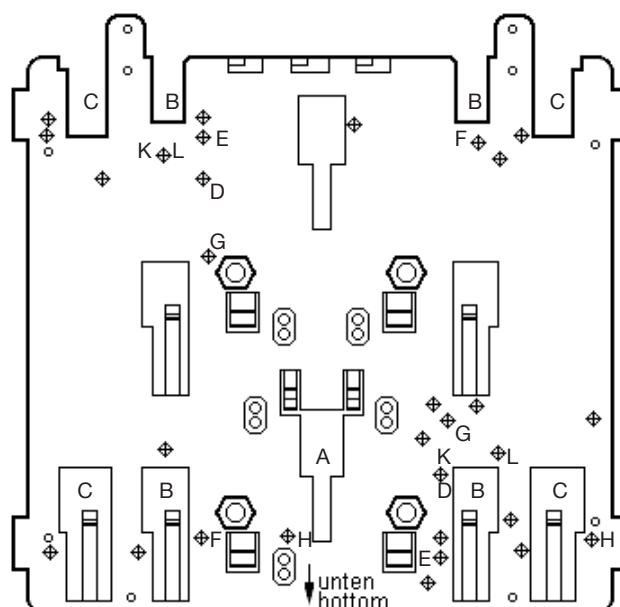

Gerätehalter für Wand- und Gitterrinnen-  
befestigung  
Apparatus holder for wall and  
trellis mounting  
Porte-appareils pour fixation au mur et au  
conduit de grille

# Befestigung von CEAG Betriebsmitteln auf Gerätehalter Größe 3 CEAG apparatus for mounting on apparatus holder, size 3 Appareils CEAG pour fixation sur porte-appareils taille 3

## Rohrbefestigung vertikal

- A = Steckpunkte für:  
Steuerschalter GHG 293  
Sicherheitsschalter GHG 262 6-polig  
Sicherheitsschalter GHG 263 3-polig  
Motorschutzschalter GHG 635
- B = Schraubpunkte für:  
2x Steuerschalter GHG 234 oder GHG 284
- C = Schraubpunkte für:  
Steuergerät GHG 444  
Klemmenkasten GHG 744  
Sicherheitsschalter GHG 262,  
für Umrichterantriebe
- K = Schraubpunkte für:  
Steuergerät GHG 434

## Pipe mounting, vertical

- A = Plug-in points for:  
Control switch GHG 293  
Safety switch GHG 262 6-pole  
Safety switch GHG 263 3-pole  
Manual motor starter GHG 635
- B = Screw-in points for:  
2x control switches GHG 234 or GHG 284
- C = Screw-in points for:  
Control unit GHG 444  
Terminal box GHG 744  
Safety switch for variable speed  
three-phase drives, GHG 262
- K = Screw-in points for:  
Control unit GHG 434

## Fixation sur tube verticalement

- A = Points d'enfichage pour:  
Interrupteur de commande GHG 293  
Interrupteur de sécurité GHG 262 à 6 pôles  
Interrupteur de sécurité GHG 263 à 3 pôles  
Disjoncteur moteur GHG 635
- B = Points à visser pour:  
2x Interrupteur de commande  
GHG 234 ou GHG 284
- C = Points à visser pour:  
Appareil de commande GHG 444  
Boîte à bornes GHG 744  
Interrupteur de sécurité pour moteurs  
triphasés à vitesse variable, GHG 262
- K = Points à visser pour:  
Appareil de commande GHG 434

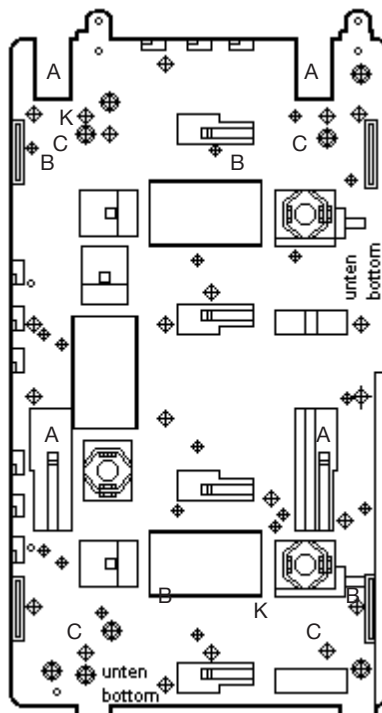

Gerätehalter für Rohrbefestigung, vertikal  
Apparatus holder for pipe mounting, vertical  
Porte-appareils pour fixation au tube, verticalement

# Befestigung von CEAG Betriebsmitteln auf Gerätehalter Größe 3 CEAG apparatus for mounting on apparatus holder, size 3 Appareils CEAG pour fixation sur porte-appareils taille 3

## Rohrbefestigung horizontal

## Pipe mounting, horizontal

## Fixation sur tube horizontalement

C = Schraubpunkte für:  
Steuergerät GHG 444  
Klemmenkasten GHG 744

C = Screw-in points for:  
Control unit GHG 444  
Terminal box GHG 744

C = Points à visser pour:  
Appareil de commande GHG 444  
Boîte à bornes GHG 744

D = Schraubpunkte für:  
2x Steuergerät GHG 411 83 (P413)

D = Screw-in points for:  
2x Control unit GHG 411 83 (P413)

D = Points à visser pour:  
2x Appareil de commande GHG411 83  
(P413)

E = Schraubpunkte für:  
Klemmenkasten GHG 721 1

E = Screw-in points for:  
Terminal box GHG 721 1

E = Points à visser pour:  
Boîte à bornes GHG721 1

F = Steckpunkte für:  
2x Abzweigdose GHG 791 01 - oder  
2x Klemmenkasten GHG 791 01

F = Plug-in points for:  
2x Junction box GHG 791 01 or  
2x Terminal box GHG 791 01

F = Points d'enfichage pour:  
2x Boîte de dérivation GHG79101 ou  
2x Boîte à bornes GHG791 01

G = Schraubpunkte für:  
2x Steuerschalter GHG 292 oder  
2x Sicherheitsschalter GHG 262 3-polig

G = Screw-in points for:  
2x Control switch GHG 292 or  
2x Safety switch GHG 262 3-pole

G = Points à visser pour:  
2x Interrupteur de commande GHG 292  
ou  
2x Interrupteur de sécurité GHG 262 à  
3pôles

J = Schraubpunkte für:  
1x Sicherheitsschalter 262 3-polig (oder  
1x Steuerschalter GHG 292) und  
1x Steuergerät GHG 411 83 (P413)

J = Screw-in points for:  
1x Safety switch GHG 262 3-pole (or  
1x Control switch GHG 292) and  
1x Control unit GHG 411 83 (P413)

J = Points à visser pour:  
1x Interrupteur de sécurité GHG 262  
à 3pôles (ou 1x Interrupteur de  
commande GHG 292) et  
1x Appareil de commande GHG 411 83  
(P413)

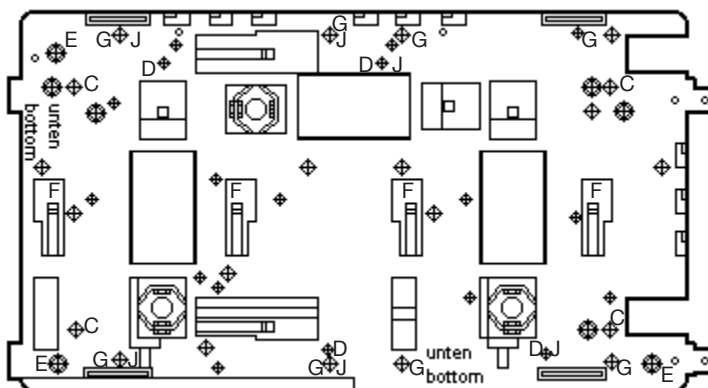

Gerätehalter für Rohrbefestigung, horizontal  
Apparatus holder for pipe mounting, horizontal  
Porte-appareils pour fixation au tube, horizontalement

# Befestigung von CEAG Betriebsmitteln auf Gerätehalter Größe 3 CEAG apparatus for mounting on apparatus holder, size 3 Appareils CEAG pour fixation sur porte-appareils taille 3

## Rohrbefestigung horizontal

- A =** Schraubpunkte für:  
Steuergerät GHG 448  
Klemmenkasten GHG 745  
Sicherheitsschalter GHG 263 6-polig,  
Sicherheitsschalter GHG 264 3-polig,  
Sicherheitsschalter GHG 264 6-polig,  
Sicherheitsschalter 40A für Umrichter-  
antriebe, GHG 263  
Sicherheitsschalter 80A für Umrichter-  
antriebe, GHG 264
- B =** Schraubpunkte für:  
3x Steuerschalter GHG 234  
und GHG 284
- C =** Schraubpunkte für:  
2x Steuerschalter GHG 293  
mit Meßinstrument  
2x Sicherheitsschalter GHG 262 6-polig  
2x Sicherheitsschalter GHG 263 3-polig  
2x Motorschutzschalter GHG 635
- J =** Schraubpunkte für:  
1x Steuerschalter GHG 293  
mit Meßinstrument (oder  
1x Sicherheitsschalter GHG 262 6-polig  
oder  
1x Sicherheitsschalter GHG 263 3-polig  
oder  
1x Motorschutzschalter GHG 635  
und  
1x Steuergerät GHG411 83 (P413)

## Pipe mounting, horizontal

- A =** Screw-in points for:  
Control unit GHG 448  
Terminal box GHG 745  
Safety switch GHG 263 6-pole  
Safety switch GHG 264 3-pole  
Safety switch GHG 264 6-pole  
Safety switch for variable speed,  
three-phase drives 40A, GHG 263;  
Safety switch for variable speed,  
three-phase drives 80A, GHG 264
- B =** Screw-in points for:  
3x Control switches GHG 234  
and GHG 284
- C =** Screw-in points for:  
2x Control switch with measuring  
instrument GHG 293;  
2x Safety switch GHG 262 6-pole  
2x Safety switch GHG 263 3-pole  
2x Manual motor starter GHG 635
- J =** Screw-in points for:  
1x Control switch with measuring  
instrument GHG 293 (or  
1x Safety switch GHG 262 6-pole  
or  
1x Safety switch GHG 263 3-pole  
or  
1x Manual motor starter GHG 635  
and  
1x Control unit GHG 411 83 (P413)

## Fixation sur tube horizontalement

- A =** Points à visser pour:  
Appareil de commande GHG 448  
Boîte à bornes GHG 745  
Interrupteur de sécurité  
GHG 263 à 6 pôles  
Interrupteur de sécurité  
GHG 264 à 3 pôles  
Interrupteur de sécurité  
GHG 264 à 6 pôles  
Interrupteur de sécurité 40A pour moteurs  
triphasés à vitesse variable, GHG 263  
Interrupteur de sécurité 80A pour moteurs  
triphasés à vitesse variable, GHG 264
- B =** Points à visser pour:  
3x Interrupteur de commande  
GHG 234 et GHG 284
- C =** Points à visser pour:  
2x Interrupteur de commande avec  
instrument de mesure GHG 293  
2x Interrupteur de sécurité  
GHG 262 à 6 pôles  
2x Interrupteur de sécurité  
GHG 263 à 3 pôles  
2x Disjoncteur moteur GHG 635
- J =** Points à visser pour:  
1x Interrupteur de commande avec  
instrument de mesure GHG 293 (ou  
1x Interrupteur de sécurité  
GHG 262 à 6 pôles ou  
1x Interrupteur de sécurité  
GHG 263 à 3 pôles ou  
1x Disjoncteur moteur GHG 635 et  
1x Appareil de commande  
GHG 411 83 (P413)

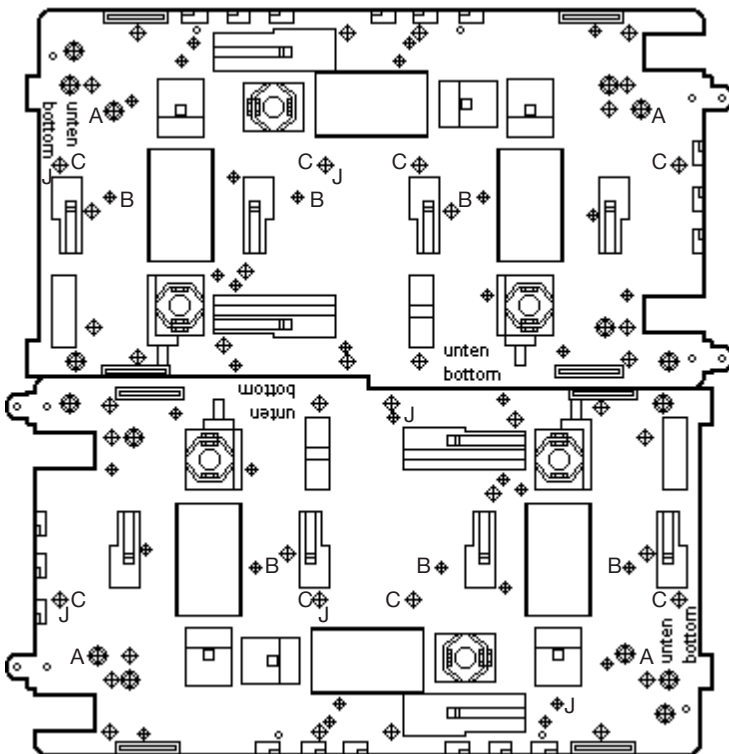

2x Gerätehalter für Rohrbefestigung  
2x Apparatus holder for pipe mounting  
2x Porte-appareils pour fixation au tube

# Befestigung von CEAG Betriebsmitteln auf Gerätehalter Größe 3 CEAG apparatus for mounting on apparatus holder, size 3 Appareils CEAG pour fixation sur porte-appareils taille 3

## Wand- und Gitterrinnenbefestigung vertikal

- A = Steckpunkte für:  
Steuerschalter GHG 293  
Sicherheitsschalter GHG 262 6-polig  
Sicherheitsschalter GHG 263 3-polig  
Motorschutzschalter GHG 635
- B = Schraubpunkte für:  
2x Steuerschalter GHG 234 oder GHG 284
- C = Schraubpunkte für:  
Steuergerät GHG 444  
Klemmenkasten GHG 744  
Sicherheitsschalter GHG 262,  
für Umrichterantriebe
- K = Schraubpunkte für:  
Steuergerät GHG 434

## Wall and channel mounting, vertical

- A = Plug-in points for:  
Control switch GHG 293  
Safety switch GHG 262 6-pole  
Safety switch GHG 263 3-pole  
Manual motor starter GHG 635
- B = Screw-in points for:  
2x control switches GHG 234 or GHG 284
- C = Screw-in points for:  
Control unit GHG 444  
Terminal box GHG 744  
Safety switch for variable speed  
three-phase drives, GHG 262
- K = Screw-in points for:  
Control unit GHG 434

## Fixation murale et sur conduit de grille verticalement

- A = Points d'enchâssement pour:  
Interrupteur de commande GHG 293  
Interrupteur de sécurité GHG 262 à 6 pôles  
Interrupteur de sécurité GHG 263 à 3 pôles  
Disjoncteur moteur GHG 635
- B = Points à visser pour:  
2x Interrupteur de commande  
GHG 234 ou GHG 284
- C = Points à visser pour:  
Appareil de commande GHG 444  
Boîte de bornes GHG 744  
Interrupteur de sécurité pour moteurs  
triphasés à vitesse variable, GHG 262
- K = Points à visser pour:  
Appareil de commande GHG 434

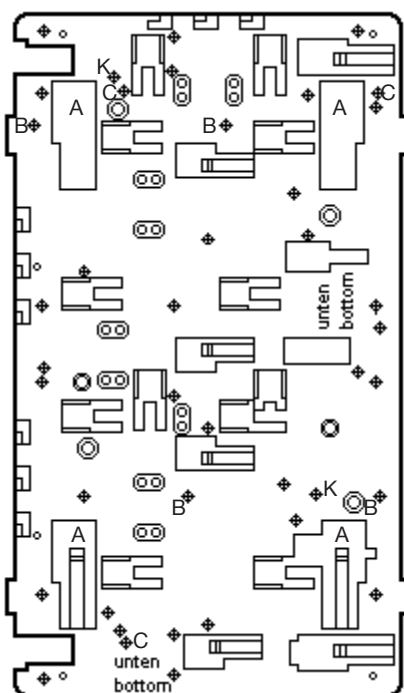

Gerätehalter für Wand- und Gitterrinnen-  
befestigung, vertikal  
Apparatus holder for wall and  
trellis mounting, vertical  
Porte-appareils pour fixation murale et sur  
conduit de grille, verticalement



# Befestigung von CEAG Betriebsmitteln auf Gerätehalter Größe 3 CEAG apparatus for mounting on apparatus holder, size 3 Appareils CEAG pour fixation sur porte-appareils taille 3

## Wand- und Gitterrinnenbefestigung horizontal

- C =** Schraubpunkte für:  
Steuergerät GHG 444  
Klemmenkasten GHG 744
- D =** Schraubpunkte für:  
2x Steuergerät GHG 411 83 (P413)
- E =** Steckpunkte für:  
Klemmenkasten GHG 721 1
- F =** Steckpunkte für:  
2x Abzweigdose GHG 791 01 - oder  
2x Klemmenkasten GHG 791 01
- G =** Schraubpunkte für:  
2x Steuerschalter GHG 292 oder  
2x Sicherheitsschalter GHG 262 3-polig
- J =** Schraubpunkte für:  
1x Sicherheitsschalter 262 3-polig (oder  
1x Steuerschalter GHG 292) und  
1x Steuergerät GHG 411 83 (P413)

## Wall- and trellis mounting, horizontal

- C =** Screw-in points for:  
Control unit GHG 444  
Terminal box GHG 744
- D =** Screw-in points for:  
2x control unit GHG 411 83 (P413)
- E =** Plug-in points for:  
Terminal box GHG 721 1
- F =** Plug-in points for:  
2x Junction box GHG 791 01 or  
2x Terminal box GHG 791 01
- G =** Screw-in points for:  
2x control switch GHG 292 or  
2x safety switch GHG 262 3-pole
- J =** Screw-in points for:  
1x safety switch GHG 262 3-pole (or  
1x control switch GHG 292) and  
1x control unit GHG 411 83 (P413)

## Fixation murale et sur conduit de grille horizontalement

- C =** Points à visser pour:  
Appareil de commande GHG 444  
Boîte de bornes GHG 744
- D =** Points à visser pour:  
2x Appareil de commande GHG411 83 (P413)
- E =** Points d'enchâssement pour:  
Boîte de bornes GHG721 1
- F =** Points d'enchâssement pour:  
2x Boîte de dérivation GHG79101 ou  
2x Boîte de bornes GHG791 01
- G =** Points à visser pour:  
2x Interrupteur de commande GHG 292  
ou  
2x Interrupteur de sécurité GHG 262 à 3pôles
- J =** Points à visser pour:  
1x Interrupteur de sécurité GHG 262 à 3pôles (ou 1x Interrupteur de commande GHG 292) et  
1x appareil de commande GHG 411 83 (P413)

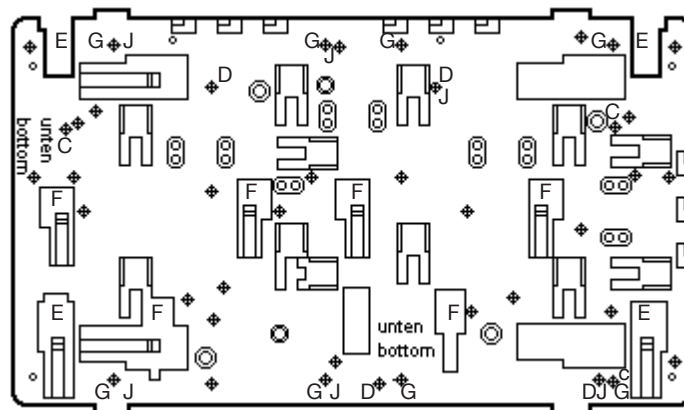

Gerätehalter für Wand- und Gitterrinnen-  
befestigung, horizontal  
Apparatus holder for wall and  
trellid mounting, horizontal  
Porte-appareils pour fixation murale et sur  
conduit de grille, horizontalement

# Befestigung von CEAG Betriebsmitteln auf Gerätehalter Größe 4 CEAG apparatus for mounting on apparatus holder, size 4 Appareils CEAG pour fixation sur porte-appareils taille 4

## Rohr- und Gitterrinnenbefestigung vertikal

## Pipe and trellis mounting, vertical

## Fixation sur tube et sur conduit de grille verticalement

A = Steckpunkte für:  
Wandsteckdose GHG 511 16A 3-polig  
Wandsteckdose GHG 516 16A 3-polig  
Wandsteckdose GHG 521 16A 3-polig  
Wandsteckdose GHG 513 Kleinspannung  
Rep.steckdose GHG 511 16A 3-polig

A = Plug-in points for:  
Wall socket GHG 511 16A 3-pole  
Wall socket GHG 516 16A 3-pole  
Wall socket GHG 521 16A 3-pole  
Wall socket GHG 513 low voltage  
Maintenance socket GHG 511 16A 3-pole

A = Points d'enchâchage pour:  
Prise murale GHG 511 16A 3 pôles  
Prise murale GHG 516 16A 3 pôles  
Prise murale GHG 521 16A 3 pôles  
Prise murale GHG 513 tension inférieure  
Prise de chantier GHG 511 16A 3 pôles

B = Steckpunkte für:  
Wandsteckdose GHG 511 16A 4/5-polig  
Wandsteckdose GHG 516 16A 4/5-polig  
Wandsteckdose GHG 521 16A 4/5-polig  
Rep.steckdose GHG 511 16A 4/5-polig

B = Plug-in points for:  
Wall socket GHG 511 16A 4/5-pole  
Wall socket GHG 516 16A 4/5-pole  
Wall socket GHG 521 16A 4/5-pole  
Maintenance socket GHG 511 16A 4/5-pole

B = Points d'enchâchage pour:  
Prise murale GHG 511 16A 4/5 pôles  
Prise murale GHG 516 16A 4/5 pôles  
Prise murale GHG 521 16A 4/5 pôles  
Prise de chantier GHG 511 16A 4/5 pôles

C = Steckpunkte für:  
Steuergerät GHG 411 82 (P411)

C = Plug-in points for:  
Control unit GHG 411 82 (P411)

C = Points d'enchâchage pour:  
Appareil de command GHG 411 81 (P411)

D = Steckpunkte für:  
Steuergerät GHG 411 82 (P412)

D = Plug-in points for:  
Control unit GHG 411 82 (P412)

D = Points d'enchâchage pour:  
Appareil de command GHG 411 82 (P412)

E = Steckpunkte für:  
Steuergerät GHG 411 83 (P413)

E = Plug-in points for:  
Control unit GHG 411 83 (P413)

E = Points d'enchâchage pour:  
Appareil de command GHG 411 83 (P413)

F = Steckpunkte für:  
Abzweigdose GHG 791 01  
Klemmenkasten GHG 791 01

F = Plug-in points for:  
Junction box GHG 791 01  
Terminal box GHG 791 01

F = Points d'enchâchage pour:  
Boite de dérivation GHG79101  
Boite de bornes GHG791 01

G = Steckpunkte für:  
Abzweigdose GHG 791 02  
Klemmenkasten GHG 791 02

G = Plug-in points for:  
Junction box GHG 791 02  
Terminal box GHG 791 02

G = Points d'enchâchage pour:  
Boite de dérivation GHG79102  
Boite de bornes GHG791 02

H = Steckpunkte für:  
Steuerschalter GHG 292  
Sicherheitsschalter GHG 262 3-polig

H = Plug-in points for:  
Control switch GHG 292  
Safety switch GHG 262 3-pole

H = Points d'enchâchage pour:  
Interrupteur de commande GHG 292  
Interrupteur de sécurité GHG 262 à 3 pôles

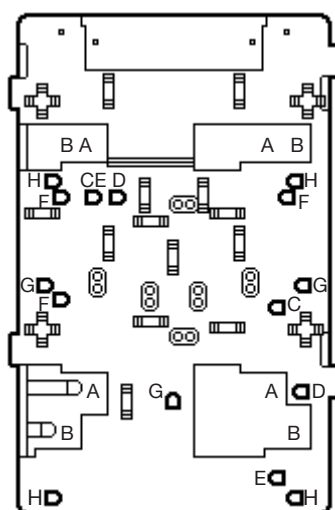

Gerätehalter Größe 4, für Rohr und Gitter-  
rinnenbefestigung, vertikal  
Apparatus holder size 4, for pipe and  
trellis mounting, vertical  
Porte-appareils taille 4, pour fixation sur  
tube et sur conduit de grille, verticalement

# Befestigung von CEAG Betriebsmitteln auf Gerätehalter Größe 5 CEAG apparatus for mounting on apparatus holder, size 5 Appareils CEAG pour fixation sur porte-appareils taille 5

## Rohr- und Gitterrinnenbefestigung vertikal

## Pipe and trellis mounting, vertical

## Fixation sur tube et sur conduit de grille verticalement

A = Steckpunkte für:  
Wandsteckdose GHG 512 32A  
Wandsteckdose GHG 517 32A  
Wandsteckdose GHG 522 32A  
Reparatursteckdose GHG 512 32A

A = Plug-in points for:  
Wall socket GHG 512 32A  
Wall socket GHG 517 32A  
Wall socket GHG 522 32A  
Maintenance socket GHG 512 32A

A = Points d'enchâssement pour:  
Prise murale GHG 512 32A  
Prise murale GHG 517 32A  
Prise murale GHG 522 32A  
Prise de chantier GHG 512 32A

B = Steckpunkte für:  
Steuergerät GHG 432

B = Plug-in points for:  
Control unit GHG 432

B = Points d'enchâssement pour:  
Appareil de commande GHG 432

C = Steckpunkte für:  
Steuergerät GHG 434

C = Plug-in points for:  
Control unit GHG 434

C = Points d'enchâssement pour:  
Appareil de commande GHG 434

D = Steckpunkte für:  
Steuerschalter GHG 293  
Sicherheitsschalter GHG 262 6-polig  
Sicherheitsschalter GHG 263 3-polig  
Motorschutzschalter GHG 635

D = Plug-in points for:  
Control switch GHG 293  
Safety switch GHG 262 6-pole  
Safety switch GHG 263 3-pole  
Manual motor starter GHG 635

D = Points d'enchâssement pour:  
Interrupteur de commande GHG 293  
Interrupteur de sécurité GHG 262 à 6 pôles  
Interrupteur de sécurité GHG 263 à 3 pôles  
Disjoncteur moteur GHG 635

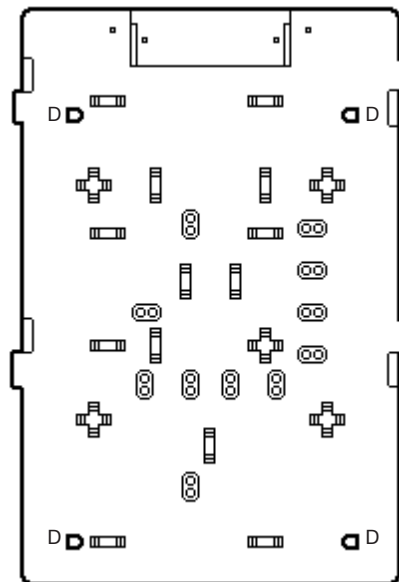
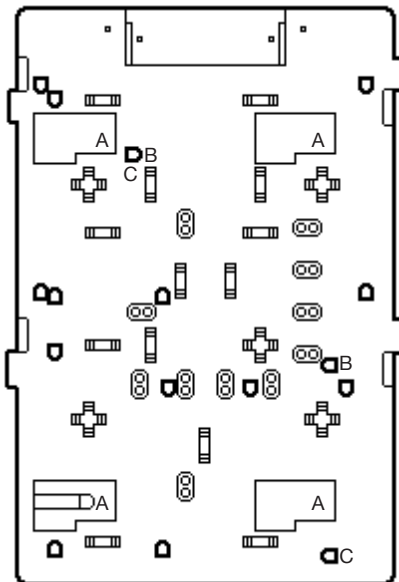

Gerätehalter Größe 5, für Rohr und Gitter-  
rinnenbefestigung, vertikal  
Apparatus holder size 5, for pipe and  
trellis mounting, vertical  
Porte-appareils taille 5, pour fixation sur  
tube et sur conduit de grille, verticalement

# Befestigung von CEAG Betriebsmitteln auf Gerätehalter Größe 5 CEAG apparatus for mounting on apparatus holder, size 5 Appareils CEAG pour fixation sur porte-appareils taille 5

## Rohr- und Gitterrinnenbefestigung horizontal

## Pipe and trellis mounting, horizontal

## Fixation sur tube et sur conduit de grille horizontalement

- E = Steckpunkte für:  
2x Klemmenkasten GHG 791 01
- F = Steckpunkte für:  
1x Sicherheitsschalter 262 3-polig  
1x Steuerschalter GHG 292
- G = Steckpunkte für:  
Steuergerät GHG 411 82 (P411)
- H = Steckpunkte für:  
Steuergerät GHG 411 82 (P412)
- J = Steckpunkte für:  
Steuergerät GHG 411 83 (P413)

- E = Plug-in points for:  
2x Terminal box GHG 791 01
- F = Plug-in points for:  
1x Safety switch GHG 262 3-pole  
1x Control switch GHG 292
- G = Plug-in points for:  
Control unit GHG 411 82 (P411)
- H = Plug-in points for:  
Control unit GHG 411 82 (P412)
- J = Plug-in points for:  
Control unit GHG 411 83 (P413)

- E = Points d'enchâssement pour:  
2x Boîte de bornes GHG791 01
- F = Points d'enchâssement pour:  
1x Interrupteur de sécurité  
GHG 262 à 3pôles  
1x Interrupteur de commande  
GHG 292
- G = Points d'enchâssement pour:  
Appareil de command GHG 411 81 (P411)
- H = Points d'enchâssement pour:  
Appareil de command GHG 411 82 (P412)
- J = Points d'enchâssement pour:  
Appareil de command GHG 411 83 (P413)

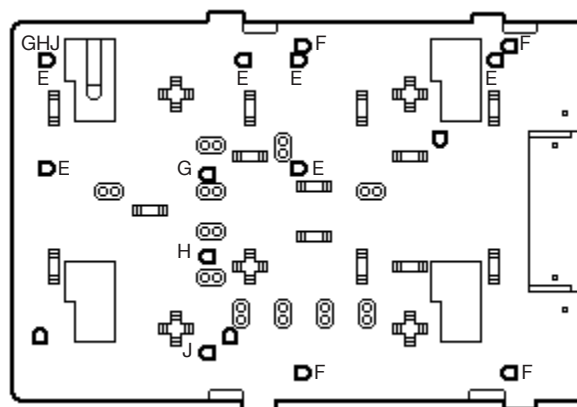

Gerätehalter für Rohr- und Gitterrinnen-  
befestigung, horizontal  
Apparatus holder for pipe and  
trellis mounting, horizontal  
Porte-appareils pour fixation sur tube et  
sur conduit de grille horizontalement



CZ: "Tento návod k použití si můžete vyžádat ve svém mateřském jazyce u příslušného zastoupení společnosti Cooper Crouse-Hinds/CEAG ve vaší zemi."

DK: "Montagevejledningen kan oversættes til andre EU-sprog og rekvireres hos Deres Cooper Crouse-Hinds/CEAG leverandør"

E: "En caso necesario podrá solicitar de su representante Cooper Crouse-Hinds/CEAG estas instrucciones de servicio en otro idioma de la Union Europea"

EST: "Seda kasutusjuhendit oma riigikeeles võite küsida oma riigis asuvas asjaomasest Cooper Crouse-Hinds/CEAG esindusest."

FIN: "Tarvittaessa tämän käyttöohjeen käännös on saatavissa toisella EU:n kielellä Teidän Cooper Crouse-Hinds/CEAG - edustajaltanne"

GR:Εαν χρειασθεί, μετα.ραση των οδηγιων χρησε ως σε αλλη γλωσσα της ΕΕ, μπορεί να ζητηθει απο τον Αντιπροσωπο της Cooper Crouse-Hinds/CEAG"

H: "A kezelési útmutatót az adott ország nyelvén a Cooper Crouse-Hinds/CEAG cég helyi képviselőtől igényelheti meg."

I: "Se desiderate la traduzione del manuale operativo in un'altra lingua della Comunità Europea potete richiederla al vostro rappresentante Cooper Crouse-Hinds/CEAG"

LT: Šios naudojimo instrukcijos, išverstos į Jūsų gimtąją kalbą, galite pareikalauti atsakingoje "Cooper Crouse-Hinds/CEAG" atstovybėje savo šalyje.

LV: "Šo ekspluatācijas instrukciju valsts valodā varat pieprasīt jūsu valsts atbildīgajā Cooper Crouse-Hinds/CEAG pārstāvniecībā."

M: Jistgħu jitolbu dan il-manwal fil-lingwa nazzjonali tagħhom minghand ir-rappreżentant ta' Cooper Crouse Hinds/CEAG f'pajjiżhom.

NL: "Indien noodzakelijk kan de vertaling van deze gebruiksinstructie in een andere EU-taal worden opgevraagd bij Uw Cooper Crouse-Hinds/CEAG - vertegenwoordiging"

P: "Se for necessária a tradução destas instruções de operação para outro idioma da União Europeia, pode solicita-la junto do seu representante Cooper Crouse-Hinds/CEAG"

PL: Niniejszaj instrukcję obsługi w odpowiedniej wersji językowej można zamówić w przedstawicielstwie firmy Cooper-Crouse-Hinds/CEAG na dany kraj.

S: "En översättning av denna montage- och skötselinstruktion till annat EU - språk kan vid behov beställas från Er Cooper Crouse-Hinds/CEAG- representant"

SK: "Tento návod na obsluhu Vám vo Vašom rodnom jazyku poskytneme zastúpenie spoločnosti Cooper Crouse-Hinds/CEAG vo Vašej krajine."

SLO: "Navodila za uporabo v Vašem jeziku lahko zahtevate pri pristojnem zastopništvu podjetja Cooper Crouse-Hinds/CEAG v Vaši državi."

## COOPER Crouse-Hinds GmbH

Neuer Weg - Nord 49  
D 69412 Eberbach / Germany  
Fone +49 (0) 6271 / 806 - 500  
Telefax +49 (0) 6271 / 806 - 476  
Internet: [www.CEAG.de](http://www.CEAG.de)  
E-Mail: [Info-ex@ceag.de](mailto:Info-ex@ceag.de)