



Zubehör Einzelpendel

Einzelbatterieleuchte

EURO 32 / RZ 5024

Zielgruppe: Elektrofachkräfte

Single Pendulum

Self-Contained Emergency
Lighting EURO 32 / RZ 5024

Target group: Skilled electricians

Le Pendule unique

Luminaire de Sécurité

EURO 32 / RZ 5024

Visé aux électriciens qualifiés

300 80 001 606 (B)



Sicherheitshinweise

- ❑ Bei Durchführung von Arbeiten an der Notleuchte sicherstellen, daß die Notleuchte spannungsfrei geschaltet ist! Beachten Sie dabei die unterschiedlichen Versorgungen der Notleuchte bei Normal- und Notbetrieb. Das Bild zeigt das Hinweisschild auf der Notleuchte.
- ❑ Beachten Sie bei allen Arbeiten an dem Gerät die nationalen Sicherheits- und Unfallverhütungsvorschriften und die nachfolgenden Sicherheitshinweise in der Betriebsanleitung, die mit einem ⚠ versehen sind!

Safety Instructions

- ❑ When working on the emergency luminaire make sure that it is disconnected from the voltage! Pay attention to the different power supplies in mains or battery operation. The Fig. shows the indication label on the emergency luminaire.
- ❑ Observe the national safety rules and regulations for prevention of accidents as well as the safety instructions included in these operating instruction marked with ⚠

Consignes de sécurité

- ❑ Avant d'intervenir dans le luminaire de secours, assurez-vous que le luminaire soit coupé de la tension. Faites attention aux alimentations différentes du luminaire de secours en fonctionnement sur secteur et sur batterie. La fig. montre la plaque indicatrice sur le luminaire de secours.
- ❑ Lors d'une intervention quelconque dans l'appareil, les prescriptions nationales de sécurité et de révoiance contre les accidents ainsi que les consignes de sécurité qui suivent dans ce mode d'emploi et qui sont marquées d'un ⚠, doivent

ACHTUNG NOTLEUCHE

Bei Arbeiten an der Notleuchte erst Netz abschalten und dann Batteriekreis unterbrechen



Attention Emergency

Luminaire
Isolate mains and battery before working on the luminaire



ATTENTION! LUMINAIRE DE SÉCURITÉ

En cas d'interventions sur le luminaire de sécurité, il faut d'abord débrancher le secteur et ensuite déconnecter le circuit de batterie.



Einzelpendel / Single Pendulum / Le Pendule unique

Euro 32 (Sachnr./part no. 400 71 342 778), RZ 5024 (Sachnr./part no. 400 71 342 516)

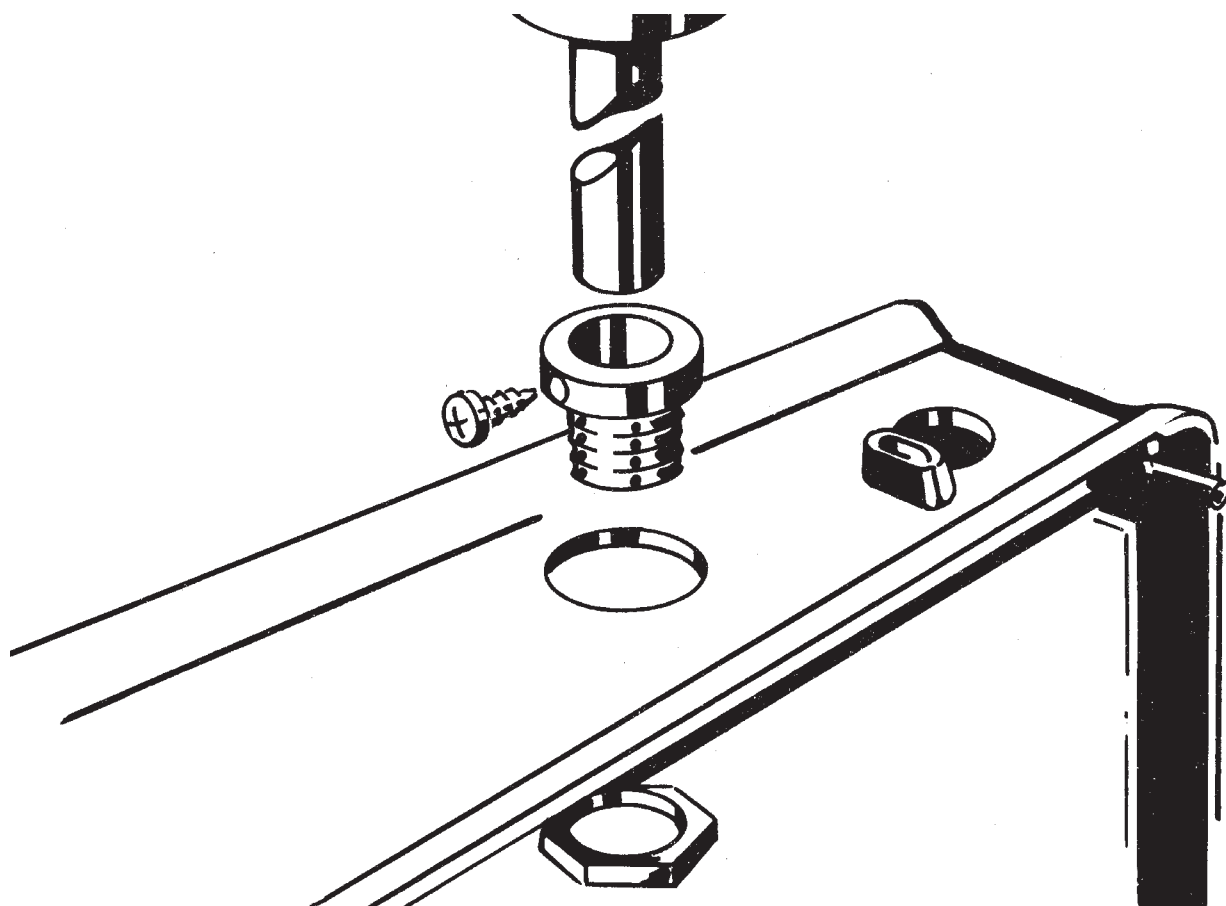

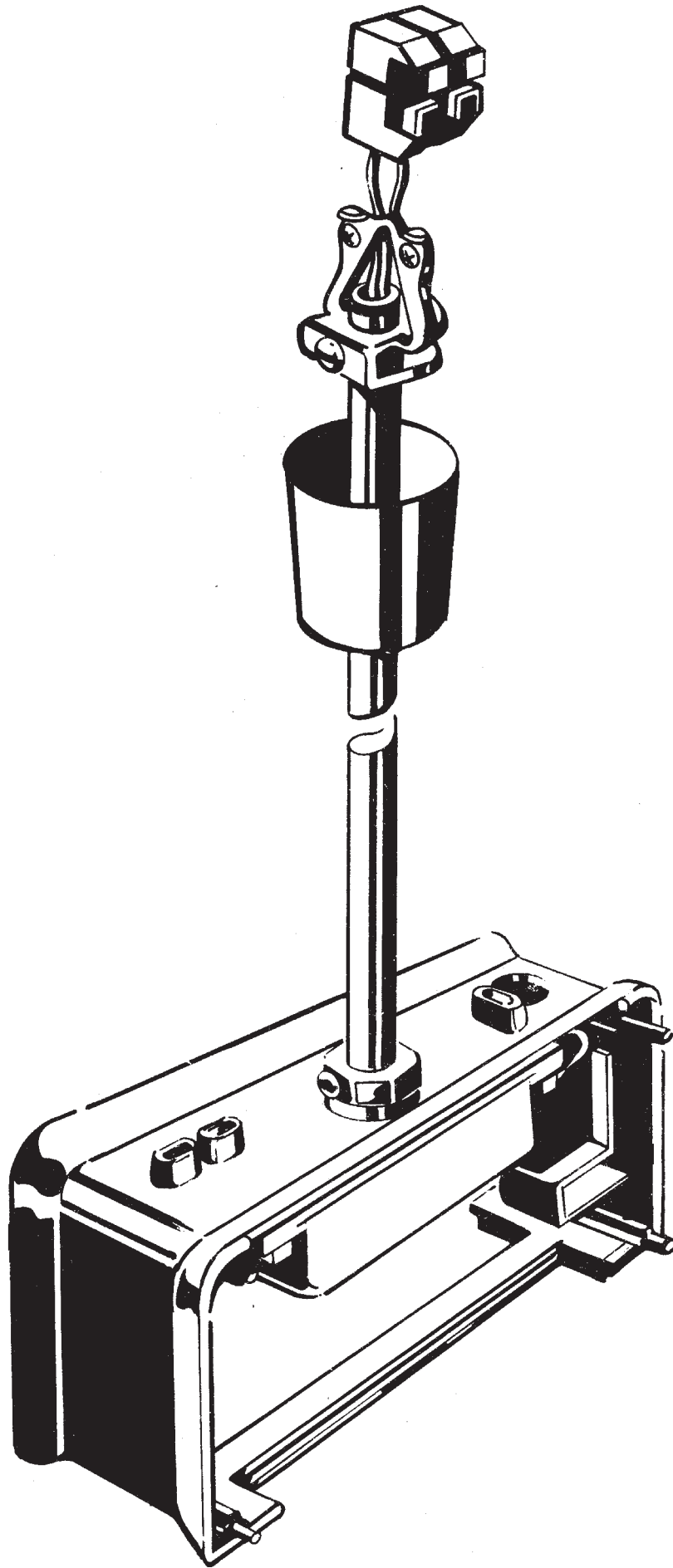

i Im Fall von Reklamationen benötigen Sie von uns eine RMA - Nummer.
Entnehmen Sie bitte weitere Infos hierzu unserer Internetseite www.ceag.de!
In case of complaints you need a RMA - number from us. For further information see
www.ceag.de!

- Technische Änderungen vorbehalten -
- We reserve the right to carry out technical changes! -

300 80 001 606(B)/ X/ 03.2007

COOPER

CEAG Notlichtsysteme GmbH

Senator-Schwartz-Ring 26
D-59494 Soest / Germany
Telefon + 49 29 21/69-870
Telefax + 49 29 21/69-617
Internet <http://www.ceag.de>
E-Mail Info-n@ceag.de